

 **Valico**

GESTIONE DEL VAPORE



SCARICATORI DI CONDENSA E VALVOLE





Certificato No. LRC 180457

ISO 9001

spirax/sarco

TI-S02-26
ST Ed. 6 IT - 2007

Scaricatori di condensa a galleggiante FT14 (connessioni flangiate)

Descrizione

Gli scaricatori FT14 hanno corpo in ghisa sferoidale ed interni completamente in acciaio inox. Sono del tipo a galleggiante con elemento automatico per l'eliminazione dell'aria e connessioni flangiate. Manutenzione facilitata senza necessità di scollegamento dalla tubazione. Possono essere impiegati per il drenaggio di una vasta gamma di applicazioni di processo poiché scaricano velocemente, efficientemente e in modo modulante le condense in un ampio e variabile campo di pressioni e portate anche se fluttuanti.

Normative

Questi scaricatori sono conformi ai requisiti della Direttiva Europea per Apparecchiature in Pressione 97/23/EC.

Certificazioni

Gli scaricatori sono fornibili con un "Typical Test Report" (Rapporto Rappresentativo delle Prove Effettuate) redatto dal costruttore.

Nota: Ogni eventuale esigenza di certificazione o collaudo deve essere definita al momento del conferimento dell'ordine.

Versioni

- FT 14 standard
- FT 14-C con valvolina a spillo a regolazione micrometrica per l'eliminazione dell'invaso di vapore
- FT 14-X con elemento filtrante incorporato

Connessioni

- Orizzontali in linea per flusso da destra a sinistra (R-L) osservando il corpo, esecuzione standard
- Orizzontali per flusso da sinistra a destra (L-R)

Nota: Il coperchio su cui sono ricavate le connessioni può essere orientato anche sul posto in modo da predisporre l'installazione per tubo verticale dall'alto verso il basso.

Attacchi

Flangiate EN 1092 PN 16, esecuzione standard
Flangiate ANSI B16.5 serie 150
Flangiate JIS/KS 10

Diametri nominali

DN 15, 20, 25

Condizioni limite di utilizzo (ISO 6552)

Condizioni di progetto del corpo	PN 16
PMA Pressione massima ammissibile @ 100°C	16 bar
TMA Temperatura massima ammissibile @ 13 bar	250°C
Temperatura minima ammissibile	-10°C
PMO Pressione massima di esercizio per vapore saturo	14bar
TMO Temperatura massima di esercizio @ 13 bar	250°C
Temperatura minima di esercizio	0°C
	FT14-4,5 4,5 bar
ΔPMX Pressione differenziale massima	FT14-10 10 bar
	FT14-14 14 bar

Progettati per una pressione massima di prova idraulica a freddo di 24 bar

La capsula termostatica BP99/32, usata nello scaricatore per l'espulsione dell'aria, è adatta all'uso con temperature di surriscaldamento fino a 150°C @ 0 bar e fino a 50°C di surriscaldamento a 32 bar.

Diagramma pressione - temperatura

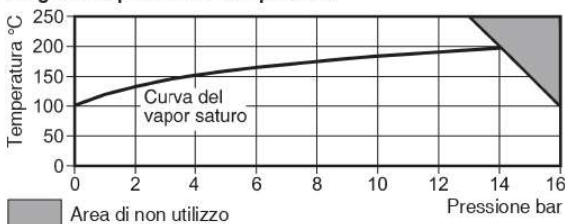

FT14-C (R-L)

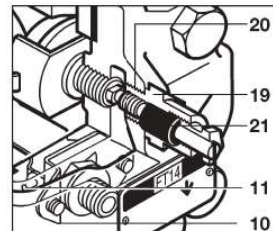

FT14 (R-L)

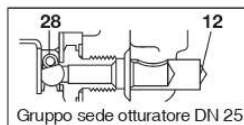
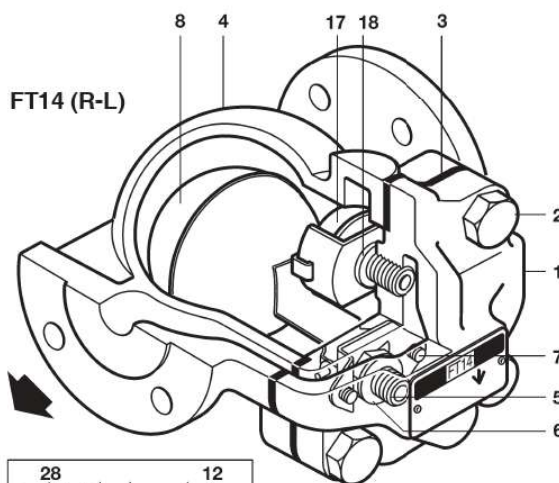

Materiali

N°	Denominazione	Materiale	Designazione
* 1	Corpo	Ghisa sferoidale	DIN 1693 GGG 40
2	Viti del coperchio	Acciaio C	BS 3692 Gr.8.8
3	Guarnizione coperchio	Grafite armata inox	
4	Coperchio	Ghisa sferoidale	DIN 1693 GGG 40
5	Sede valvola	Acciaio inox	BS 970 431 S29
6	Guarnizione sede	Acciaio inox	BS 1449 409 S19
7	Viti gruppo supportino	Acciaio inox	BS 6105 CI A2-70
8	Gruppo galleggiante-leva	Acciaio inox	BS 1449 304 S16
10	Supportino	Acciaio inox	BS 1449 304 S16
11	Pernetto	Acciaio inox	
* 12	Deflettore antierosione (solo per DN 25)	Acciaio inox	BS 970 431 S29
17	Gruppo eliminatore d'aria	Acciaio inox	BS 1449 304 S19
18	Guarnizione eliminatore d'aria	Acciaio inox	BS 1449 409 S19
19	Gruppo SLR	Acciaio inox	BS 970 303 S21
20	Guarnizione SLR	Acciaio inox	BS 1449 304 S16
21	Tenuta SLR	Grafite	
28	Molla otturatore (solo DN 25)	Acciaio inox	BS 2056 302 S26

*Nota: Il particolare 12 è forzato sul particolare 1 (solo DN 25).

Portate di scarico

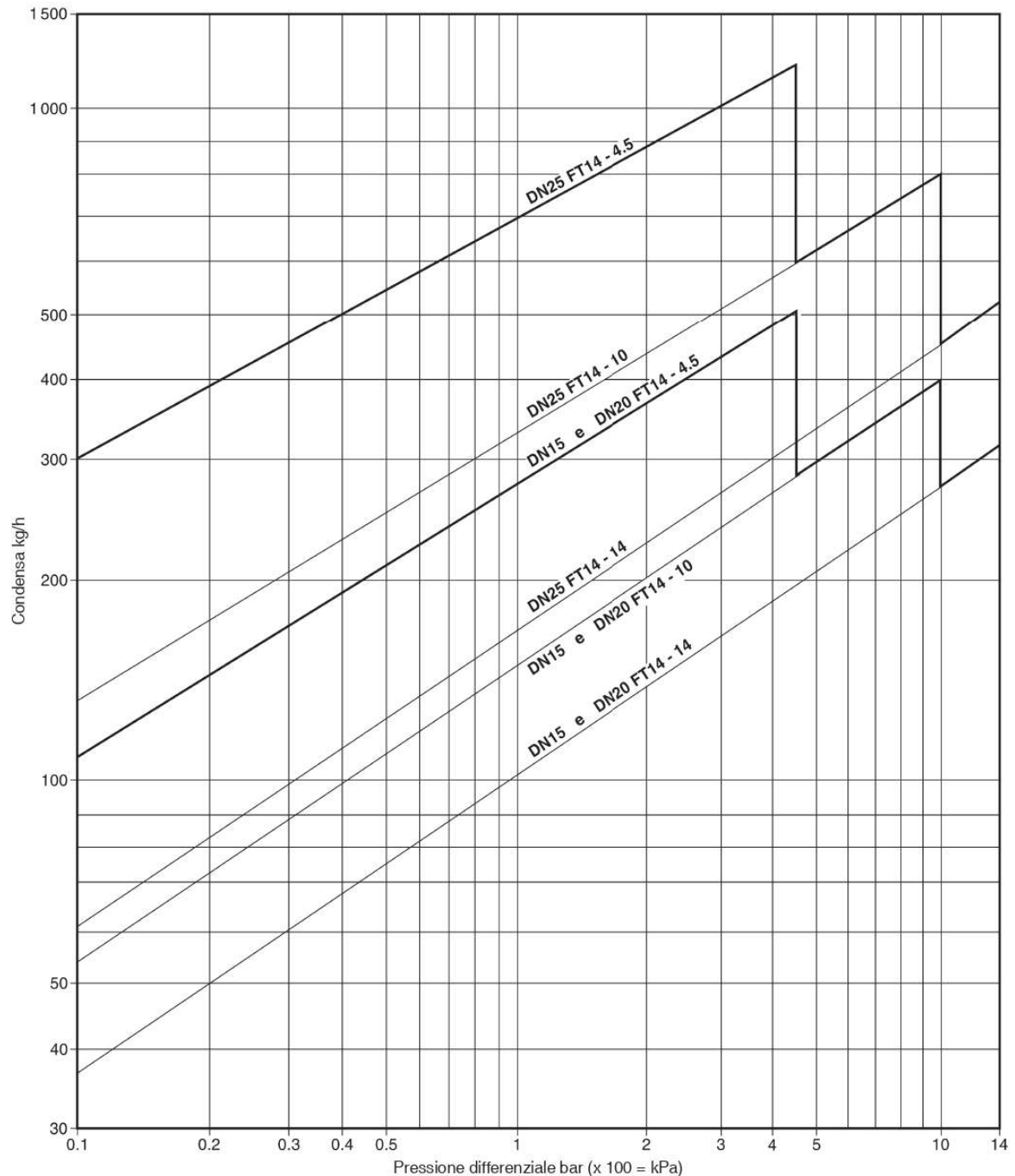

I valori delle portate di scarico riportati dal diagramma sono riferiti alla temperatura di saturazione. In avviamento, quando la condensa è a bassa temperatura o sottoraffreddata, il dispositivo automatico di eliminazione dell'aria, aprendosi, consente di ottenere portate maggiorate: almeno del 50% per gli scaricatori con $\Delta PMX = 4,5$ bar e del 100% per le esecuzioni con $\Delta PMX = 10$ e 14 bar. La tabella sottostante fornisce le portate minime aggiuntive di acqua fredda scaricata attraverso l'eliminatore d'aria.

Portate aggiuntive minime di scarico per acqua fredda (kg/h)

ΔP (bar)	0,5	1	2	3	4,5	7	10	14
Portate aggiuntive minime di acqua fredda (kg/h)								
DN 15 e DN 20	70	140	250	380	560	870	1130	1500
DN 25	120	240	360	500	640	920	1220	1500

Dimensioni in mm e pesi in kg (approssimati)

DN	A PN/ANSI	A JIS/KS	B	C	D	E	F	G distanza smontaggio	Peso
15	150	150	107	101	51	47	26,5	115	4,5
20	150	150	107	101	55	47	26,5	115	5
25	160	170	107	70	100	10	21	120	6,5

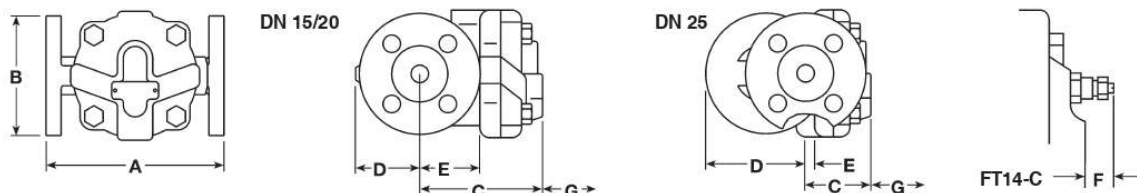

Come specificare

Scaricatore di condensa a galleggiante Spirax Sarco FT 14-4,5 (R-L) per flusso da destra a sinistra; corpo in ghisa sferoidale, dispositivo automatico di scarico dell'aria e connessioni orizzontali filettate DN 20.
Possibilità di manutenzione in linea. Facoltà di modificare in campo l'orientamento del flusso degli attacchi.

Informazioni per la sicurezza, l'installazione e la manutenzione

Per istruzioni dettagliate fare riferimento al manuale Istruzioni di installazione e manutenzione 3.346.5275.110 (IM-S02-13) fornito unitamente agli apparecchi.

Nota per l'installazione

Lo scaricatore deve essere installato rispettando la direzione del flusso indicata sul corpo e con la leva di azionamento orientata secondo un piano orizzontale, in modo che il galleggiante possa muoversi liberamente in verticale; la freccia riportata sulla targhetta dell'apparecchio dovrà risultare a piombo.

Smaltimento

Questi prodotti sono riciclabili: non si ritiene che esista un pericolo ecologico derivante dal loro smaltimento, purché vengano prese le opportune precauzioni.

Ricambi

I ricambi sono indicati con linea continua nel disegno e sono disponibili secondo i raggruppamenti di tabella. Nessun altro particolare, rappresentato con linea tratteggiata è fornibile come ricambio.

Ricambi disponibili

Gruppo di chiusura con galleggiante	3, 5, 6, 7 (2 pezzi), 8, 10, 11, 28 (solo DN 25)
Gruppo eliminatore d'aria	3, 17, 18
Gruppo eliminatore d'invaso e scarico aria	3, 17, 18, 19, 20, 21
Guarnizione coperchio (confezione da 3 pezzi)	3
Kit completo di manutenzione	3, 5, 6, 7 (2 pezzi), 8, 10, 11, 17, 18, 28 (solo DN 25)

Come ordinare i ricambi

Ordinare i ricambi usando sempre la descrizione fornita nella tabella e precisare il tipo di scaricatore, il campo di pressione e il diametro delle connessioni.

Esempio: 1 Gruppo di chiusura con galleggiante per scaricatore Spirax Sarco FT 14-10 DN 25".

