



PRODOTTI

 **Va.li.co**

The Valico logo symbol is a stylized white triangle composed of several horizontal bars of varying lengths, creating a sense of depth and movement.

CATALOGO GENERALE

FILTRI



S&SP
SERVICE & SPARE PARTS



PASSIONE PER L'INDUSTRIA MODERNA.

**DAI RICAMBI ALLA COSTRUZIONE DI IMPIANTI
NEL SETTORE AEROSPAZIALE, INSIEME ALLE AZIENDE PER ASSISTERLE
E AIUTARLE AD AGGIORNARE I LORO SISTEMI PRODUTTIVI.**

SIAMO SEMPRE ONLINE

FORNIAMO COMPONENTI ORIGINALI O INTERCambiABILI PER OGNI TIPOLOGIA DI IMPIANTI.



COME ORDINARE SU: WWW.SSPRICAMBI.NET



CERCA I PRODOTTI

NELLA BARRA DI RICERCA, OPPURE SFOGLIA PER CATEGORIA

CODICE	DESCRIZIONE	€	
000001	IL TUO PRODOTTO	€ 50,29	
000002	IL TUO PRODOTTO	€ 51,68	
000003	IL TUO PRODOTTO	€ 79,50	



METTILI NEL CARRELLO

ACCEDI CON IL TUO ACCOUNT PER USARE LA SCONTISTICA PERSONALE
EFETTUA IL BONIFICO PER COMPLETARE L'ORDINE



RICEVI CON SPEDIZIONI GIORNALIERE



PRODOTTI

 **Va.li.co**

FILTRI

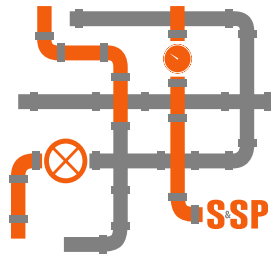

PARE PARE PARE PARE

FILTRO FILETTATO INOX MICROFUSO INOX 316

234-F	FTR	
<i>CODICE</i>	<i>DIAMETRO</i>	<i>CORPO</i>
234F106	1/4"	INOX 316
234F110	3/8"	INOX 316
234F115	1/2"	INOX 316
234F120	3/4"	INOX 316
234F125	1"	INOX 316
234F132	1"1/4	INOX 316
234F140	1"1/2	INOX 316
234F150	2"	INOX 316



FILTRO FILETTATO BRONZO

234-E	FTR	
<i>CODICE</i>	<i>DIAMETRO</i>	<i>CORPO</i>
234E110	3/8"	BRONZO
234E115	1/2"	BRONZO
234E120	3/4"	BRONZO
234E125	1"	BRONZO
234E132	1"1/4	BRONZO
234E140	1"1/2	BRONZO
234E150	2"	BRONZO



FILTRO FLANGIATO GHISA

234-C	FTR	
<i>CODICE</i>	<i>DN</i>	<i>CORPO</i>
234C2015	15	EN-GJL-250
234C2020	20	EN-GJL-250
234C2025	25	EN-GJL-250
234C2032	32	EN-GJL-250
234C2040	40	EN-GJL-250
234C2050	50	EN-GJL-250
234C2065	65	EN-GJL-250
234C2080	80	EN-GJL-250
234C2100	100	EN-GJL-250
234C2125	125	EN-GJL-250
234C2150	150	EN-GJL-250
234C2200	200	EN-GJL-250



FILTRO FLANGIATO INOX

234-B	FTR	
<i>CODICE</i>	<i>DN</i>	<i>CORPO</i>
234B2015	15	INOX 316
234B2020	20	INOX 316
234B2025	25	INOX 316
234B2032	32	INOX 316
234B2040	40	INOX 316
234B2050	50	INOX 316
234B2065	65	INOX 316
234B2080	80	INOX 316
234B2100	100	INOX 316

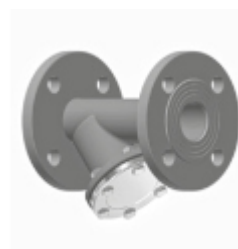

FILTRI A "Y" IN GHISA E ACCIAIO INOX

90094

Filtri a y flangiati /
Flanged "y" type strainers

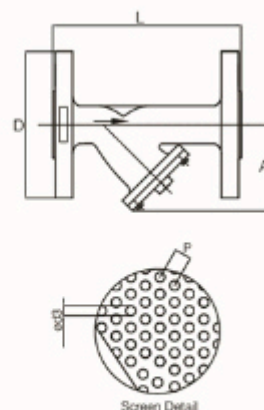
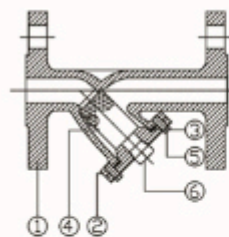

Modello / Model
90094

Materiale / Material
Aisi 316

DN
15 - 200

PN
16

Caratteristiche tecniche / Construction features

- **Conessioni flangiate secondo** / Flanged ends according to EN 1092 PN16
- **Scartamento** / Face to face EN 558 S.1
- **Pressione nominale di esercizio** / Nominal working pressure 16 bar
- **Temperatura di esercizio** / Working temperature -30°C - +240°C

Diagramma pressione temperatura / Pressure temperature diagram

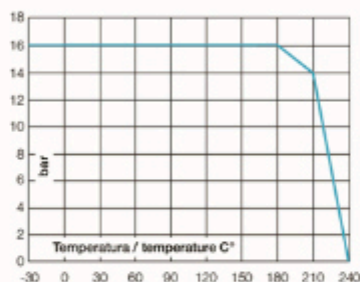

Componenti e materiali / Components and materials

1	Corpo / Body	Acciaio Inox Aisi 316 / SS Aisi 316
2	Coperchio / Cover	Acciaio Inox Aisi 316 / SS Aisi 316
3*	Guarnizione / Gasket	PTFE
4*	Filtro / Strainer	Acciaio Inox Aisi 316 / SS Aisi 316
5	Vite / Bolt	Acciaio Inox Aisi 304 / SS Aisi 304
6	Tappo / Plug	Acciaio Inox Aisi 316 / SS Aisi 316 (a partire dalla misura /starting from size 1" 1/4)

* Ricambi disponibili / Spare parts

Dimensioni e pesi / Dimensions and weights

Codice Code	Misura Size	DN	PN	Peso in kg. Weight in kg.	KV m³/h	Dimensioni in mm Dimensions in mm				
						A	D	L	P	Ø d3
900941	1/2"	15	16	1,95	3,3	75	95	130	2	1,0
900942	3/4"	20	16	2,75	6,6	90	105	150	2	1,0
900943	1"	25	16	3,7	9,7	100	115	160	2	1,0
900944	1" 1/4	32	16	5,9	14,9	115	140	180	2	1,0
900945	1" 1/2	40	16	6,4	26,6	130	150	200	2	1,0
900946	2"	50	16	8,9	35,4	150	165	230	2	1,0
900947	2" 1/2	65	16	13	67,2	190	185	290	3,5	2,0
900948	3"	80	16	18,2	96,1	200	200	310	3,5	2,0
900949	4"	100	16	24,3	149	230	220	350	3,5	2,0
H246113	5"	125	16	30	198,5	280	250	400	3,5	2,0
H246114	6"	150	16	42	294,6	300	285	480	3,5	2,0
H246116	8"	200	16	75	462,5	400	340	605	3,5	2,0





PRODOTTI

 **Vali.co**

GESTIONE DEL VAPORE E SCARICATORI

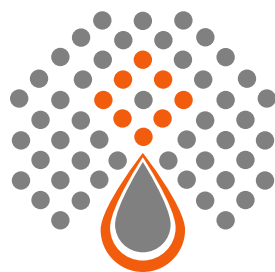

SCARICATORI DI CONDENZA MK45

Dimensioni

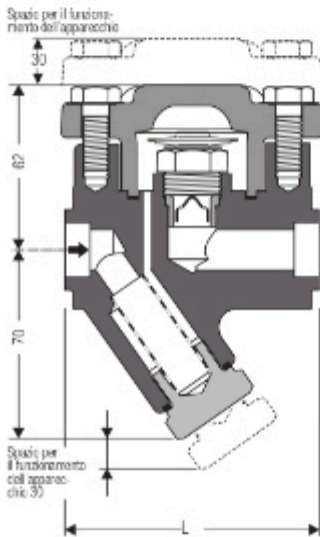
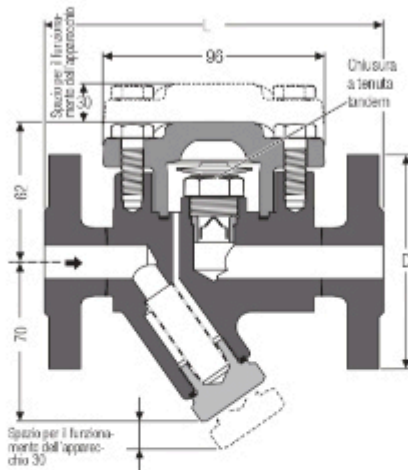

Dimensioni e pesi per valvole con attacco flangiato

Tipo	Flangia secondo	DN 1062-1 PN 40			ASME B 16.5 Classe 150			ASME B 16.5 Classe 300		
		15	20	25	15	20	25	15	20	25
MK 45, MK 45A	DN	1/2	3/4	1"	1/2	3/4	1"	1/2	3/4	1"
	D [mm]	95	105	115	88,9	98,4	107,9	85,2	117,5	123,8
	L [mm]	150	150	160	150	150	160	150	150	160
	[kg]	3,7	4,3	4,8	3,7	4,3	4,8	3,7	4,3	4,8

Dimensioni e pesi per valvole con estremità a saldare

Tipo	Estremità a saldare secondo	EN 12627 Forma di giunzione secondo ISO 9692, caratteristica 1.3			ASME B 16.25 ASME B 36.10		
		15	20	25	15	20	25
MK 45, MK 45A	DN	1/2	3/4	1"	1/2	3/4	1"
	per il tubo	21,3 x 2,0	26,9 x 2,3	33,7 x 2,8	21,3 x 2,8	26,7 x 2,9	33,4 x 3,4
	L [mm]	200	200	200	200	200	200
	[kg]	2,5	2,5	2,5	2,5	2,5	2,5

Estremità a saldare per altre dimensioni del tubo su richiesta.

Dimensioni e pesi per valvole con tasche a saldare

Tipo	Tasche a saldare secondo	DIN EN 12760, ASME B 16.11 classe 3000		
		15	20	25
MK 45, MK 45A	DN	1/2	3/4	1"
	L [mm]	95	95	95
	[kg]	2,2	2,1	2,0

Dimensioni e pesi per valvole con attacchi filettati

Tipo	Attacchi filettati secondo	G: ISO 228-1, NPT: ASME B 16.11		
		15	20	25
MK 45, MK 45A	DN	1/2	3/4	1"
	L [mm]	95	95	95
	[kg]	2,2	2,1	2,0

Ricambi

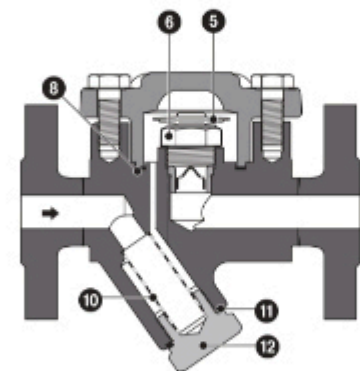

Parte	Denominazione	Codice	
		MK 45-1	MK 45-2
		MK 45A-1	MK 45A-2
5 6	Membrana regolatrice con sede tandem 5N1 e ugello, gruppo completo	375 109	
5 6	Membrana regolatrice con sede tandem 5U1 e ugello, gruppo completo	375 111	
5 6	Membrana regolatrice con sede tandem 5H1 e ugello, gruppo completo	375 521	
5 6	Membrana regolatrice con sede singola 5N2 e ugello, gruppo completo		375 110
5 6	Membrana regolatrice con sede singola 5U2 e ugello, gruppo completo		375 112
5 6	Membrana regolatrice con sede singola 5H2 e ugello, gruppo completo		377 589
10 11	Filtro delle impurità completo	375 113	375 113
		375 382	375 382
5	Membrana di regolazione ¹⁾ 5N1	376185	
5	Membrana di regolazione ¹⁾ 5U1	376186	
5	Membrana di regolazione ¹⁾ 5H1	376 173	
5	Membrana di regolazione ¹⁾ 5N2		376167
5	Membrana di regolazione ¹⁾ 5U2		376168
5	Membrana di regolazione ¹⁾ 5H2		376 174
8	Anello di tenuta ²⁾ 40 x 48 x 2, graffie	375 159	375 159
11	Anello di tenuta ²⁾ A 24 x 28, Niro	375 162	375 162

¹⁾ Confezione da 10. Per piccole quantità contattare il distributore locale.

²⁾ Confezione da 50. Per piccole quantità contattare il distributore locale.



TI-S01-03
ST Ed. 9 IT - 2007

Scaricatori di condensa Termodinamici TD42L e TD42H

Descrizione

Gli scaricatori Termodinamici mod. TD42L e TD42H sono di tipo manutenzioneabile, costruiti interamente in acciaio inossidabile e con filtro a Y estraibile. Tutte le superfici esterne sono sottoposte a processo di nichelatura (ENP) per un maggior risparmio energetico e migliore resistenza alla corrosione. Il modello L è particolarmente previsto con bassa capacità di scarico, per meglio conformarsi alle esigenze dei drenaggi di linea mentre l'esecuzione H, a portate più elevate, ben si adatta ai drenaggi di processo. È disponibile anche una speciale versione con disco antibloccaggio che previene l'eventuale formazione di sacche d'aria a monte.

Normative

Questi scaricatori sono conformi ai requisiti della Direttiva Europea per Apparecchiature in Pressione 97/23/EC.

Certificazioni

Gli scaricatori TD42 sono fornibili con un "Typical Test Report" (Rapporto Rappresentativo delle Prove Effettuate) redatto dal costruttore.

Nota: Ogni eventuale esigenza di certificazione o collaudo deve essere definita al momento del conferimento dell'ordine.

Versioni

- TD42L a bassa capacità di scarico
- TD42H ad elevata capacità di scarico
- TD42LA a bassa capacità e disco antibloccaggio
- TD42HA ad elevata capacità di scarico e disco antibloccaggio

Connessioni in linea

Attacchi e diametri nominali

Attacchi filettati femmina	DN	3/8"	1/2"	3/4"	1"
UNI-ISO 7/1 Rp (gas)	L/LA	L*/H*/LA*/HA*	L*/H*/LA*/HA*	L*/H*/LA*/HA*	L*/H*/LA*/HA*
ANSI B1.20.1 NPT	L/LA	L*/H*/LA*/HA	L*/H*/LA*/HA	L*/H*/LA*/HA	L*/H*/LA*/HA

* Esecuzioni standard

Esecuzioni opzionali

Coperchio isolante - Per l'equipaggio dello scaricatore evitando l'influenza di eccessive perdite termiche causate da condizioni ambientali avverse: bassa temperatura, venti, piogge, ecc.

Foro con tappo di spurgo (3/8") - Il coperchio può essere dotato di tappo filettato da 3/8" gas o NPT per le operazioni di spurgo.

Valvola di spurgo - valvola tipo BDV1 o BDV2 montata sul coperchio del filtro per un rapido flusso dell'elemento filtrante.

Materiali

N° Denominazione	Materiale	Designazione
1 Corpo	Acciaio inox con finitura superficiale ENP	ASTM A743 Gr. CA 40 F
2 Coperchio	Acciaio inox	AISI 416
3 Disco otturatore	Acciaio inox	BS 1449 420 S45
4 Lamierino filtrante	Acciaio inox	BS 1449 304 S16
5 Tappo del filtro	Acciaio inox	AISI 416
6 Guarnizione del filtro	Acciaio inox	BS 1449 304 S16
7 Coperchio isolante (opzionale)	Alluminio	

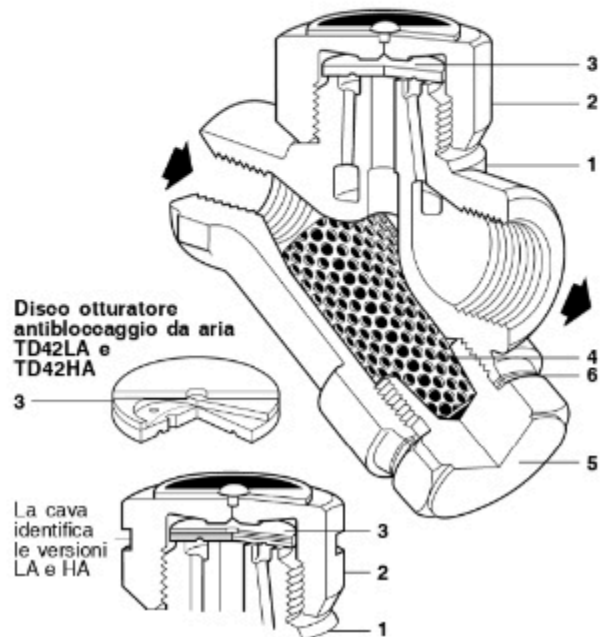

Condizioni limite di utilizzo (ISO 6552)

Condizioni di progetto del corpo	PN 63
PMA - Pressione massima ammissibile	@ 100°C 63 bar
TMA - Temperatura massima ammissibile	@ 42 bar 400°C
Temperatura minima ammissibile	0°C
PMO - Pressione massima di esercizio	42 bar
TMO - Temperatura massima di esercizio	TD42L e TD42H @ 42 bar 400°C TD42LA e TD42HA @ 42 bar 255°C
Temperatura minima di esercizio	0°C
Pressione minima di ingresso per un regolare funzionamento	TD42L e TD42H 0,25 bar TD42LA e TD42HA 0,8 bar
Contropressione massima di esercizio, rispetto la pressione di monte, che non deve essere superata per assicurare il regolare funzionamento	80%

Progettati per una pressione massima di prova idraulica a freddo di 95 bar

Diagrammi pressione - temperatura (ISO 6552)



Area di non utilizzo
* Limite operativo per un funzionamento ottimale del prodotto
A - C Curva limite per TD42L e TD42H
B - C Curva limite per TD42LA e TD42HA

SCARICATORI DI CONDENZA TD42 L - TD42 H

SPIRAX SARCO

CODICI DI ORDINAZIONE PRODOTTO STANDARD - TD42 H
EVENTUALI VARIAZIONI DI PRODOTTO DEVONO ESSERE RICHIESTE

130A2B015	SCARICATORE DI CONDENZA A TERMODINAMICO - SPIRAX - TD42H- 1/2"
130A2B020	SCARICATORE DI CONDENZA A TERMODINAMICO - SPIRAX - TD42H- 3/4"
130A2B025	SCARICATORE DI CONDENZA A TERMODINAMICO - SPIRAX - TD42H- 1"

ITALGESTRA

CODICI DI ORDINAZIONE PRODOTTO STANDARD - MK45 /2
EVENTUALI VARIAZIONI DI PRODOTTO DEVONO ESSERE RICHIESTE

130A7A015	SCARICATORE DI CONDENZA A TERMODINAMICO - GESTRA - MK45/2 DN15
130A7A020	SCARICATORE DI CONDENZA A TERMODINAMICO - GESTRA - MK45/2 DN20
130A7A025	SCARICATORE DI CONDENZA A TERMODINAMICO - GESTRA - MK45/2 DN25



spirax
sarco

TI-S02-26
ST Ed. 6 IT - 2007

Scaricatori di condensa a galleggiante FT14 (connessioni flangiate)

Descrizione

Gli scaricatori FT14 hanno corpo in ghisa sferoidale ed interni completamente in acciaio inox. Sono del tipo a galleggiante con elemento automatico per l'eliminazione dell'aria e connessioni flangiate. Manutenzione facilitata senza necessità di scollegamento dalla tubazione. Possono essere impiegati per il drenaggio di una vasta gamma di applicazioni di processo poiché scaricano velocemente, efficientemente e in modo modulante le condense in un ampio e variabile campo di pressioni e portate anche se fluttuanti.

Normative

Questi scaricatori sono conformi ai requisiti della Direttiva Europea per Apparecchiature in Pressione 97/23/EC.

Certificazioni

Gli scaricatori sono fornibili con un "Typical Test Report" (Rapporto Rappresentativo delle Prove Effettuate) redatto dal costruttore.

Nota: Ogni eventuale esigenza di certificazione o collaudo deve essere definita al momento del conferimento dell'ordine.

Versioni

- FT 14 standard
- FT 14-C con valvolina a spillo a regolazione micrometrica per l'eliminazione dell'invaso di vapore
- FT 14-X con elemento filtrante incorporato

Connessioni

- Orizzontali in linea per flusso da destra a sinistra (R-L) osservando il corpo, esecuzione standard
- Orizzontali per flusso da sinistra a destra (L-R)

Nota: Il coperchio su cui sono ricavate le connessioni può essere orientato anche sul posto in modo da predisporre l'installazione per tubo verticale dall'alto verso il basso.

Attacchi

Flangiate EN 1092 PN 16, esecuzione standard
Flangiate ANSI B16.5 serie 150
Flangiate JIS/KS 10

Diametri nominali

DN 15, 20, 25

Condizioni limite di utilizzo (ISO 6552)

Condizioni di progetto del corpo	PN 16
PMA Pressione massima ammissibile @ 100°C	16 bar
TMA Temperatura massima ammissibile @ 13 bar	250°C
Temperatura minima ammissibile	-10°C
PMO Pressione massima di esercizio per vapore saturo	14 bar
TMO Temperatura massima di esercizio @ 13 bar	250°C
Temperatura minima di esercizio	0°C
ΔPMX Pressione differenziale massima	FT14-4,5 4,5 bar FT14-10 10 bar FT14-14 14 bar

Progettati per una pressione massima di prova idraulica a freddo di 24 bar

La capsula termostatica BP99/32, usata nello scaricatore per l'espulsione dell'aria, è adatta all'uso con temperature di surriscaldamento fino a 150°C @ 0 bar e fino a 50°C di surriscaldamento a 32 bar.

Diagramma pressione - temperatura

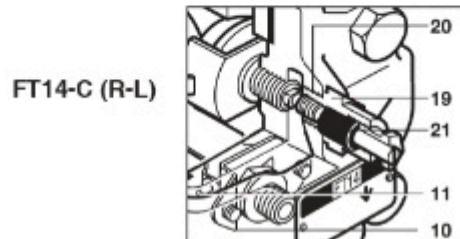

FT14-C (R-L)

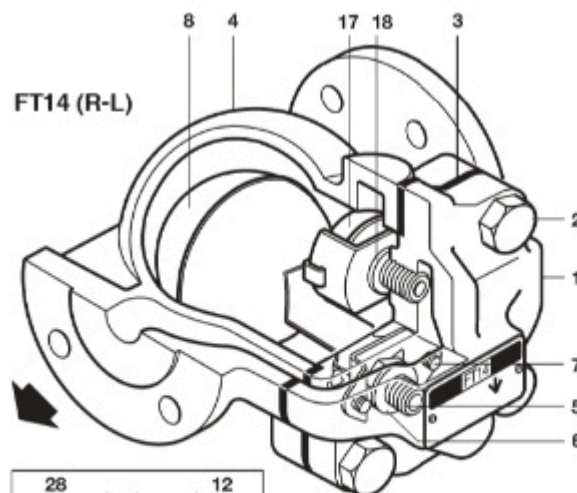

FT14 (R-L)

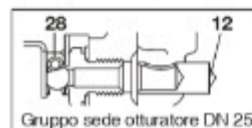

Gruppo sede otturatore DN 25

Materiali

N°	Denominazione	Materiale	Designazione
1	Corpo	Ghisa sferoidale	DIN 1693 GGG 40
2	Viti del coperchio	Acciaio C	BS 3692 Gr.8.8
3	Guarnizione coperchio	Grafite armata inox	
4	Coperchio	Ghisa sferoidale	DIN 1693 GGG 40
5	Sede valvola	Acciaio inox	BS 970 431 S29
6	Guarnizione sede	Acciaio inox	BS 1449 409 S19
7	Viti gruppo supportino	Acciaio inox	BS 6105 CI A2-70
8	Gruppo galleggiante-leva	Acciaio inox	BS 1449 304 S16
10	Supportino	Acciaio inox	BS 1449 304 S16
11	Permetto	Acciaio inox	
12	Deflettore antirivolo (solo per DN 25)	Acciaio inox	BS 970 431 S29
17	Gruppo eliminatore d'aria	Acciaio inox	BS 1449 304 S19
18	Guarnizione eliminatore d'aria	Acciaio inox	BS 1449 409 S19
19	Gruppo SLR	Acciaio inox	BS 970 303 S21
20	Guarnizione SLR	Acciaio inox	BS 1449 304 S16
21	Tenuta SLR	Grafite	
28	Molla otturatore (solo DN 25)	Acciaio inox	BS 2056 302 S26

*Nota: Il particolare 12 è forzato sul particolare 1 (solo DN 25).

Portate di scarico

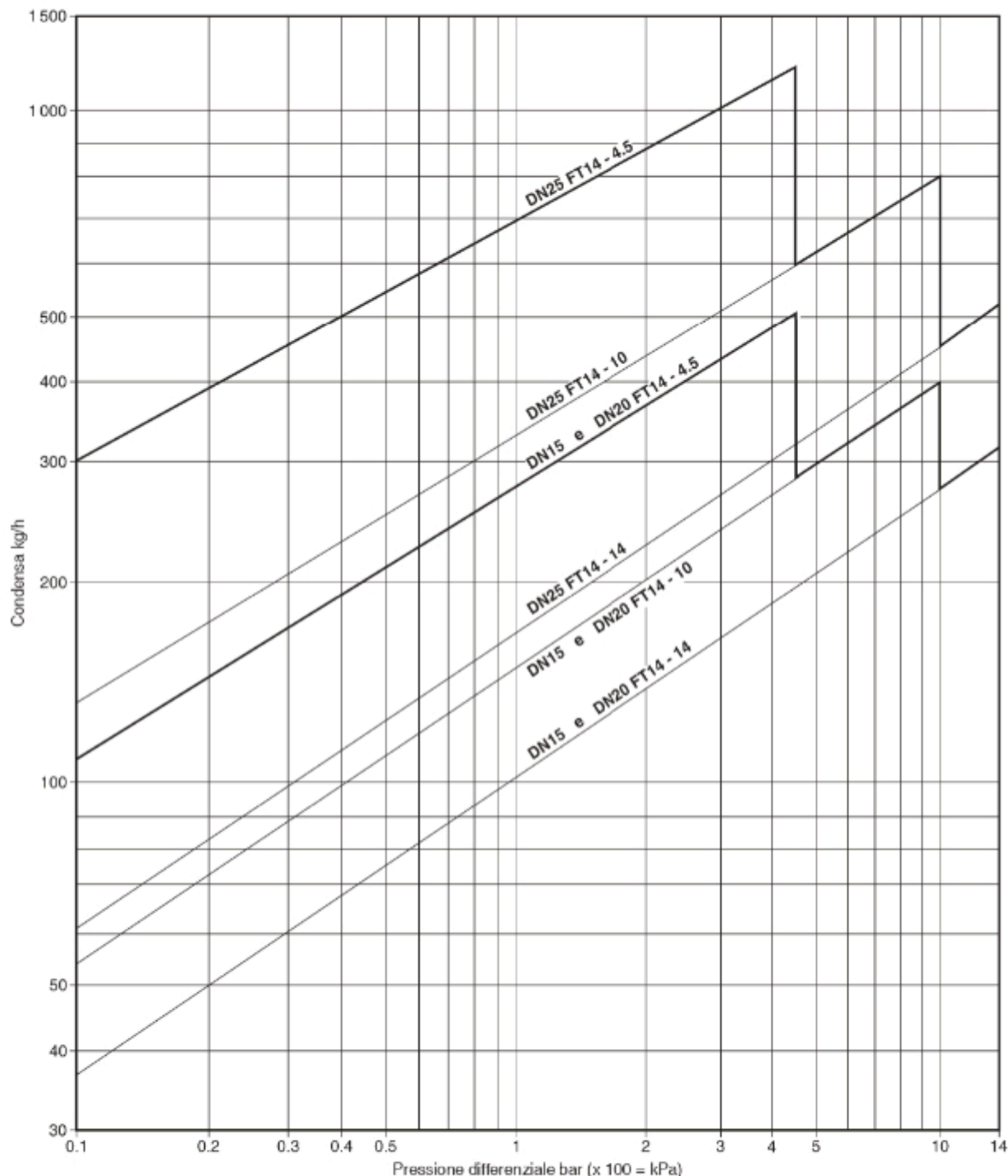

I valori delle portate di scarico riportati dal diagramma sono riferiti alla temperatura di saturazione. In avviamento, quando la condensa è a bassa temperatura o sottoraffreddata, il dispositivo automatico di eliminazione dell'aria, aprendosi, consente di ottenere portate maggiorate: almeno del 50% per gli scaricatori con $\Delta PMX = 4,5$ bar e del 100% per le esecuzioni con $\Delta PMX = 10$ e 14 bar. La tabella sottostante fornisce le portate minime aggiuntive di acqua fredda scaricata attraverso l'eliminatore d'aria.

Portate aggiuntive minime di scarico per acqua fredda (kg/h)

ΔP (bar)	0,5	1	2	3	4,5	7	10	14
Portate aggiuntive minime di acqua fredda (kg/h)								
DN 15 e DN 20	70	140	250	380	560	870	1130	1500
DN 25	120	240	360	500	640	920	1220	1500

SCARICATORI DI CONDENSA TD42 L - TD42 H

Pagina 3 di 3

Dimensioni in mm e pesi in kg (approssimati)

DN	A PN/ANSI	A JIS/KS	B	C	D	E	F	G distanza smontaggio	Peso
15	150	150	107	101	51	47	26,5	115	4,5
20	150	150	107	101	55	47	26,5	115	5
25	160	170	107	70	100	10	21	120	6,5

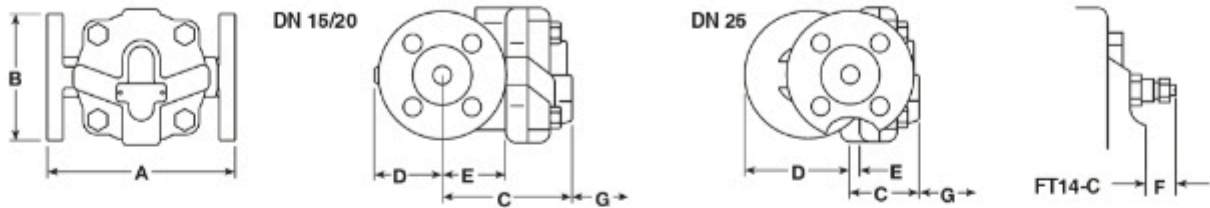

Come specificare

Scaricatore di condensa a galleggiante Spirax Sarco FT 14-4,5 (R-L) per flusso da destra a sinistra; corpo in ghisa sferoidale, dispositivo automatico di scarico dell'aria e connessioni orizzontali filettate DN 20. Possibilità di manutenzione in linea. Facoltà di modificare in campo l'orientamento del flusso degli attacchi.

Informazioni per la sicurezza, l'installazione e la manutenzione

Per istruzioni dettagliate fare riferimento al manuale Istruzioni di installazione e manutenzione 3.346.5275.110 (IM-S02-13) fornito unitamente agli apparecchi.

Nota per l'installazione

Lo scaricatore deve essere installato rispettando la direzione del flusso indicata sul corpo e con la leva di azionamento orientata secondo un piano orizzontale, in modo che il galleggiante possa muoversi liberamente in verticale; la freccia riportata sulla targhetta dell'apparecchio dovrà risultare a piombo.

Smaltimento

Questi prodotti sono riciclabili: non si ritiene che esista un pericolo ecologico derivante dal loro smaltimento, purché vengano prese le opportune precauzioni.

Ricambi

I ricambi sono indicati con linea continua nel disegno e sono disponibili secondo i raggruppamenti di tabella. Nessun altro particolare, rappresentato con linea tratteggiata è fornibile come ricambio.

Ricambi disponibili

Gruppo di chiusura con galleggiante	3, 5, 6, 7 (2 pezzi), 8, 10, 11, 28 (solo DN 25)
Gruppo eliminatore d'aria	3, 17, 18
Gruppo eliminatore d'invaso e scarico aria	3, 17, 18, 19, 20, 21
Guarnizione coperchio (confezione da 3 pezzi)	3
Kit completo di manutenzione	3, 5, 6, 7 (2 pezzi), 8, 10, 11, 17, 18, 28 (solo DN 25)

Come ordinare i ricambi

Ordinare i ricambi usando sempre la descrizione fornita nella tabella e precisare il tipo di scaricatore, il campo di pressione e il diametro delle connessioni.

Esempio: 1 Gruppo di chiusura con galleggiante per scaricatore Spirax Sarco FT 14-10 DN 25°.

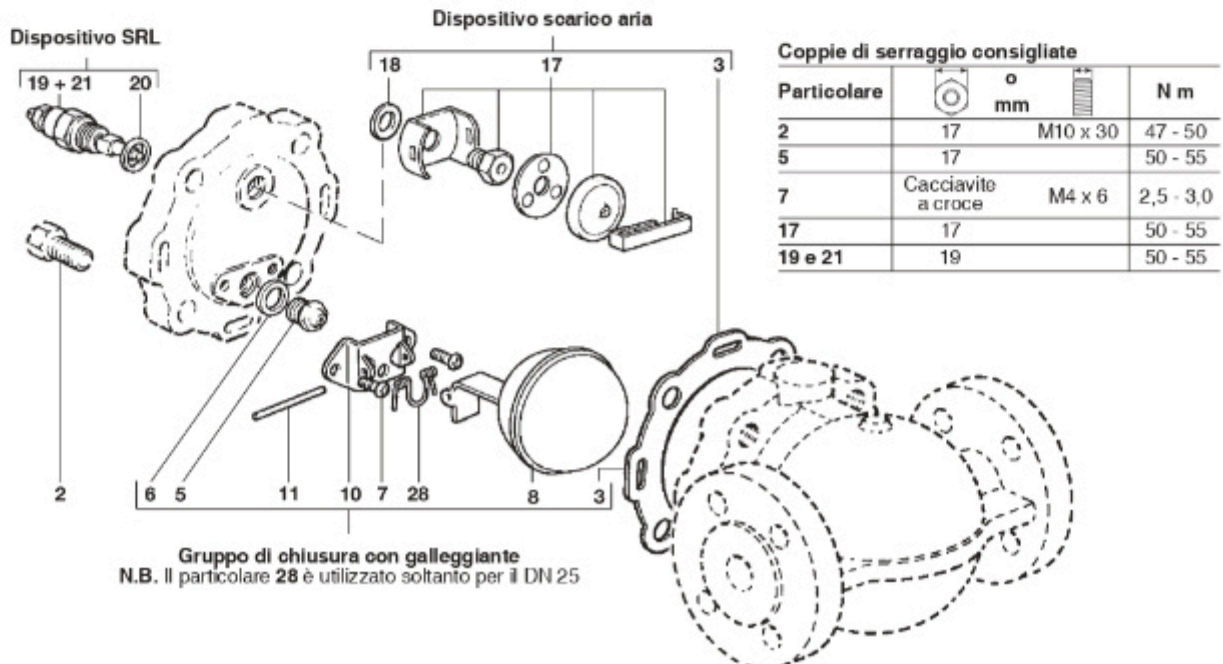

spirax sarco

TI-P470-01
CH Ed. 8.1 IT - 2016

Riduttori di pressione auto-servoazionati a pilota DP27, DP27E, DP27G, DP27GY, DP27R e DP27Y in ghisa sferoidale

Descrizione

Le unità DP27, DP27E, DP27G, DP27GY, DP27R e DP27Y sono valvole riduttrici regolatrici della pressione dotate di servopilota e costruite con corpo in ghisa sferoidale.

	DP27	Prevista per utilizzo con vapore o aria compressa, tenuta metallica.
	DP27E	Prevista per utilizzo con vapore; tenuta metallica. Il riduttore è equipaggiato con una elettrovalvola inserita sul circuito pilota che ne rende possibile il comando a distanza con un semplice contatto elettrico da interruttore, temporizzatore e qualsiasi dispositivo di asservimento e consenso al funzionamento.
	DP27G	Prevista per utilizzo con aria compressa e gas industriali inerti; tenuta morbida in nitrile sia per la valvola pilota che per la valvola principale. Nota: la valvola non è adatta per l'uso con ossigeno e non è equipaggiabile con elettrovalvola.
Versioni disponibili	DP27GY	Prevista per utilizzo con aria compressa, gas industriali inerti ed applicazioni per il controllo di pressioni minime critiche. Il progetto prevede tenuta morbida in nitrile sia per la valvola pilota che per la valvola principale ed utilizza una molla di reazione ad elevata sensibilità, con campo di regolazione della pressione a valle da 0,2 + 3,0 bar. Nota: la valvola non è adatta per l'uso con ossigeno e non è equipaggiabile con elettrovalvola.
	DP27R	La valvola è equipaggiata con un sistema di taratura a distanza del valore della pressione ridotta controllato a mezzo di regolatore pneumatico, funzione ottenuta tramite regolatore di pressione Spirax-Monnier alimentato pneumaticamente; tenuta metallica.
	DP27Y	Equipaggiata con molla di reazione ad elevata sensibilità e campo di regolazione della pressione a valle ristretto (da 0,2 a 3 bar), per applicazioni di controllo a bassa pressione come sterilizzatrici ed autoclavi; tenuta metallica.

Normative

Queste valvole sono conformi ai requisiti della Direttiva Europea per Apparecchiature in Pressione 2014/68/UE e portano la marcatura CE quando richiesto.

Limiti pressione/temperatura

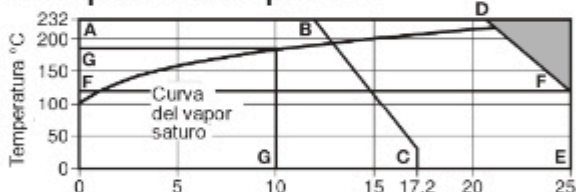

Area di non utilizzo

- A-D-E** Esecuzioni filettate, flangiate EN 1092 PN 25 e ANSI 300 e BS 10 Tabella H
- A-B-C** Esecuzioni flangiate ANSI 150.
- F-F-E** Esecuzione DP27G e DP27GY limitata a 120°C dal materiale della tenuta morbida.
- G-G** Esecuzione DP27E limitata a 10 bar @ 190°C dall'elettrovalvola.

Pressione bar Temperatura °C

Condizioni di progetto del corpo PN 25

PMA - Pressione massima ammissibile **A-D-E** 25 bar @ 120°C

A-B-C 17,2 bar @ 40°C

TMA - Temperatura massima ammissibile 232°C @ 21 bar

Temperatura minima ammissibile -10°C

PMO - Pressione massima di esercizio **DP27, DP27G, DP27GY** 17 bar

DP27R e DP27Y 10 bar

DP27E 10 bar

TMO - Temperatura massima di esercizio **DP27, DP27Y** 232°C 21 bar

DP27E 190°C @ 10 bar

DP27G e DP27GY 120°C @ 25 bar

Temperatura minima di esercizio 0°C

Nota: per temperature d'esercizio inferiori contattare i nostri uffici tecnico/commerciali.

Pressione differenziale massima **DP27, DP27G, DP27GY, DP27R e DP27Y** Limitazione a 17 bar

DP27E 10 bar

Progettate per una pressione massima di prova idraulica a freddo di 38 bar

Nota: con dispositivi interni montati la pressione massima di prova è di 25 bar

Certificazioni

I riduttori sono forniti con un "Typical Test Report" (Rapporto Rappresentativo delle Prove Effettuate) redatto dal costruttore.

Nota: ogni eventuale esigenza di certificazione o collaudo deve essere definita al momento del conferimento dell'ordine.

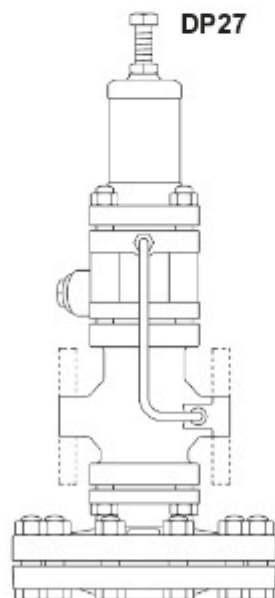

Attacchi e diametri nominali

DN15LC - Versione a bassa capacità (non disponibile per i modelli DP27G e DP27GY) DN15, DN20, DN25, DN32, DN40 e DN50

Filettati BSP (BS21 parallelo) o NPT (solo DN15 + DN25)

Flangiate standard: DN15 - DN50 EN 1092 PN16 e PN25
DN25 - DN50 BS 10 Tabella H e ASME(ANSI) 300

Flange disponibili su richiesta:

DN15 - DN50 JIS 10/16 e ASME(ANSI) 150

DN15 - DN20 BS 10 Tabella F

DN15 ASME(ANSI) 300

Materiali - DP27G e DP27GY

Per gli altri particolari, comuni a quelli della valvola DP27, vedere la tabella a pag. 2

N° Denominazione	Materiale	Designazione
35 Camera della valvola pilota	Ghisa sferoidale	DIN 1693 GGG 40.3
36 Gruppo valvola pilota	Ottone/PTFE/Nitrile	
37 Gruppo valvola principale	Acciaio inox/Nitrile	BS 970 431 S 29

Materiali - DP27R

Per gli altri particolari, comuni a quelli della valvola DP27, vedere la tabella a pag. 2

N° Denominazione	Materiale	Designazione
38 Coperchio camera di comando	Ghisa sferoidale	DIN 1693 GGG 40.3
39 Raccordo ingresso aria di comando	Ottone	
40 Molla di regolazione	Acciaio inox	BS 2056 Gr. 302 S 26
41 Guarnizione camera di comando	Grafite lamellare rinforzata inox	BS 2815 Gr. A
42 Piattello spingimolla	Ottone	BS 2872 CZ 122

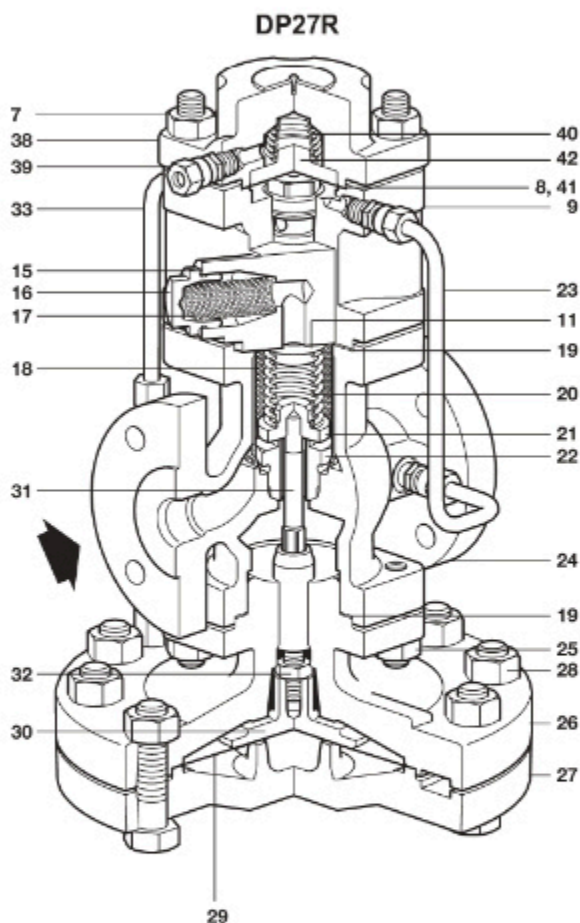
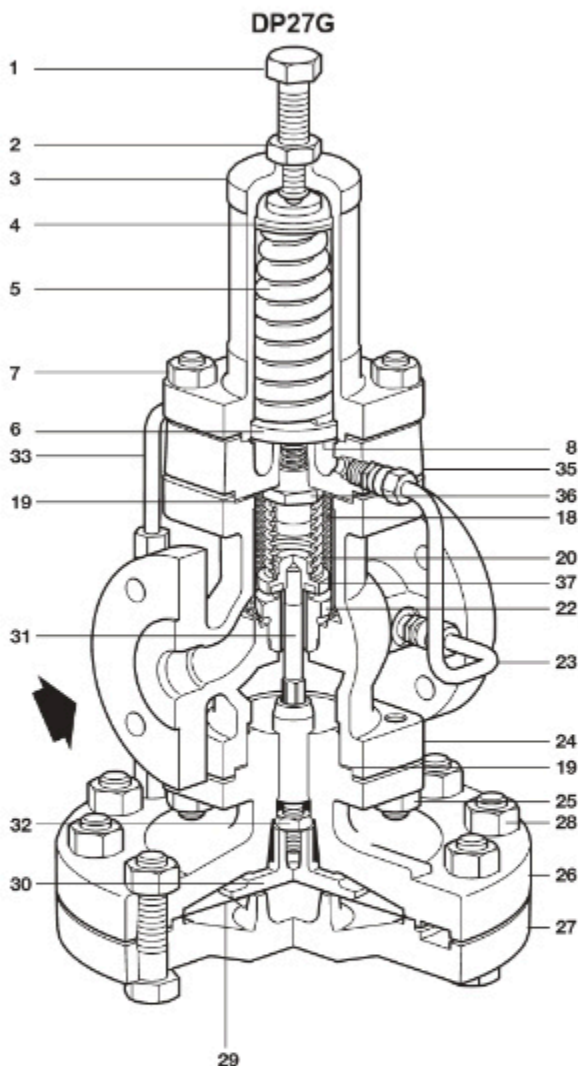

Dati tecnici (valvola solenoide)

Tensione di alimentazione	220/240±10% Vca oppure 110/220±10% Vca (altre tensioni a richiesta)
Frequenza	50/60 Hz
Potenza assorbita	allo spunto 45 VA a regime 23 VA

Note (solo per DP17R):

1. Pressione massima del fluido a valle 15 bar.
2. Il segnale di controllo pressione al diaframma del pilota deve essere approssimativamente di 0,7 bar al di sopra della pressione ridotta del fluido a valle.

Coefficienti di portata K_v

I coefficienti K_v sotto tabulati rappresentano le **massime** portate possibili e devono essere usati soltanto per la determinazione della massima portata richiesta ad eventuale valvola di sicurezza installabile a protezione del sistema.

DN	15LC	15	20	25	32	40	50
K_v	1,0	2,8	5,5	8,1	12,0	17,0	28,0

Fattore di conversione: C_v (UK) = $K_v \times 0,963$ C_v (US) = $K_v \times 1,156$

Nota: fuso della presa di pressione interna al corpo valvola riduce la portata massima della valvola

TI-P470-01

Riduttori di pressione auto-servoazionati a pilota
DP27, DP27E, DP27G, DP27GY, DP27R e DP27Y
In ghisa sferoidale

RIDUTTORI DI PRESSIONE SERVO AZIONATI

spirax sarco

Dimensioni in mm e pesi in kg (approssimati)

DP27, DP27E e DP27Y

Dimensione	Attacchi filettati	Attacchi Flangiati						B	D	E	F	Peso	
	A	BS 10 H A1	PN16/25 A1	ASME 300 A1	BS 10 F A1	ASME 150 A1	JIS 10/16 A1					Attacchi filettati	Attacchi flangiati
DN15LC	160	-	130	126,6	117	120,2	122	185	406	276	130	13,2	14,0
DN15	160	-	130	126,6	117	120,2	122	185	406	276	130	13,2	14,0
DN20	160	-	150	-	133	139,4	142	185	406	276	130	13,2	14,9
DN25	180	160	160	160,0	-	160,0	152	207	430	282	148	14,2	17,2
DN32	-	180	180	180,0	-	176,0	176	207	430	282	148	-	18,2
DN40	-	200	200	200,0	-	199,0	196	255	475	297	178	-	30,2
DN50	-	230	230	230,0	-	228,0	222	255	475	297	178	-	32,2

DP27, DP27E e DP27Y

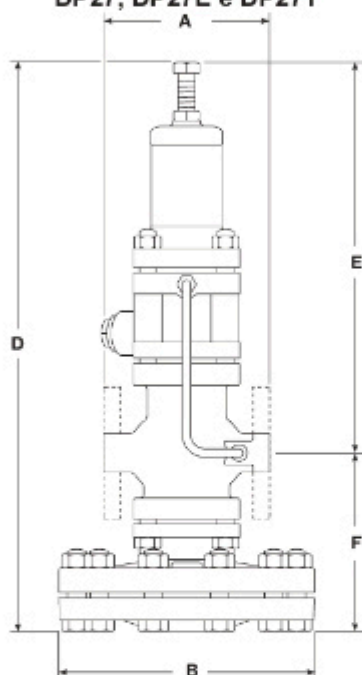

DP27G e DP27GY

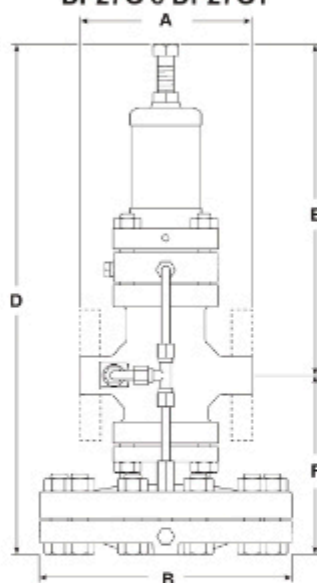

DP27R

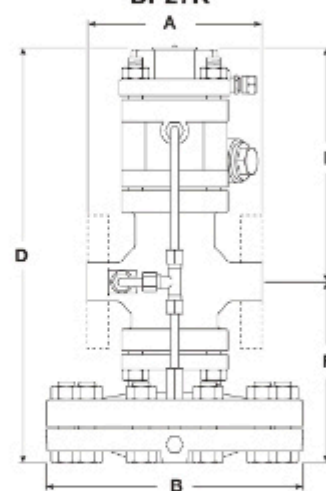

DP27G e DP27GY

Dimensione	Attacchi filettati	Attacchi Flangiati						B	D	E	F	Peso	
	A	BS 10 H A1	PN16/25 A1	ASME 300 A1	BS 10 F A1	ASME 150 A1	JIS 10/16 A1					Attacchi filettati	Attacchi flangiati
DN15	160	-	130	126,6	117	120,2	122	185	364	234	130	12,0	12,8
DN20	160	-	150	-	133	139,4	142	185	364	234	130	12,0	13,7
DN25	180	160	160	160,0	-	160,0	152	207	388	240	148	13,0	16,0
DN32	-	180	180	180,0	-	176,0	176	207	388	240	148	-	17,0
DN40	-	200	200	200,0	-	199,0	196	255	433	255	178	-	29,0
DN50	-	230	230	230,0	-	228,0	222	255	433	255	178	-	31,5

DP27R

Dimensione	Attacchi filettati	Attacchi Flangiati						B	D	E	F	Peso	
	A	BS 10 H A1	PN16/25 A1	ASME 300 A1	BS 10 F A1	ASME 150 A1	JIS 10/16 A1					Attacchi filettati	Attacchi flangiati
DN15LC	160	-	130	126,6	117	120,2	122	185	296	166	130	12,2	13,0
DN15	160	-	130	126,6	117	120,2	122	185	296	166	130	12,2	13,0
DN20	160	-	150	-	133	139,4	142	185	296	166	130	12,2	134,9
DN25	180	160	160	160,0	-	160,0	152	207	320	172	148	13,2	16,2
DN32	-	180	180	180,0	-	176,0	176	207	320	172	148	-	16,2
DN40	-	200	200	200,0	-	199,0	196	255	364	186	178	-	29,2
DN50	-	230	230	230,0	-	228,0	222	255	364	186	178	-	31,7

TI-P470-01

Riduttori di pressione auto-servoazionati a pilota
DP27, DP27E, DP27G, DP27GY, DP27R e DP27Y
in ghisa sferoidale

spirax sarco

TI-P045-14
CH Ed. 5.1 IT - 2016

Riduttori di pressione autoazionati BRV2S e BRV2B

Descrizione

Le valvole BRV2S e BRV2B sono riduttori di pressione autoazionati progettati per l'utilizzo con vapore o gas non pericolosi come aria compressa, azoto, ecc. La costruzione è con corpo in ghisa sferoidale e gli attacchi sono disponibili sia filettati che flangiati.

Normative

Queste valvole sono conformi ai requisiti della Direttiva Europea per Apparecchiature in Pressione 2014/68/UE.

Certificazioni

Le valvole sono fornibili con un "Typical Test Report" (Rapporto Rappresentativo delle Prove Effettuate) redatto dal costruttore.

Nota: ogni eventuale esigenza di certificazione o collaudo deve essere definita al momento del conferimento dell'ordine.

Versioni disponibili

BRV2S	Soffietto in acciaio inox	
BRV2B	Soffietto in bronzo fosforoso/ottone	
BRV2SP	Soffietto in acciaio inox	Con presa di pressione esterna
BRV2BP	Soffietto in bronzo fosforoso/ottone	

Le valvole riduttrici in tutte le esecuzioni sono disponibili con tre campi di pressione ridotta identificati dal colore della molla e riportati sulla targhetta (18) secondo la seguente tabella:

Nota: in caso di sovrapposizioni, si scelga il campo di pressione minore, per una maggior precisione di regolazione.

Molla grigia	per campo di pressione ridotta 0,14+1,7 bar
Molla verde	per campo di pressione ridotta 1,4-4 bar
Molla arancione	per campo di pressione ridotta 3,5-8,6 bar

Attacchi e diametri nominali

- filettati femmina UNI-ISO 7/1 R_p, gas (standard) o NPT (a richiesta) DN 1/2", 3/4" e 1"
- flangiati EN 1092 PN 25 (standard) DN 15, 20 e 25

Condizioni limite di utilizzo

Condizioni di progetto del corpo	PN 25
PMA - Pressione massima ammissibile @ 120°C	25 bar
TMA - Temperatura massima ammissibile @ 19 bar	210°C
Temperatura minima ammissibile	-10°C
PMO - Pressione massima di esercizio con vapore saturo @ 210°C	19 bar
TMO - Temperatura massima di esercizio @ 19 bar	210°C
Temperatura minima di esercizio compatibilmente con il rischio di gelo	0°C
Nota: per temperature inferiori, consultare i ns uffici tecnico-commerciali	
Pressione ridotta massima	8,6 bar
ΔPMX - Pressione differenziale massima	19 bar
Massimo rapporto di pressioni raccomandato 10:1 alla max. portata	
Progettate per una pressione massima di prova idraulica a freddo di	38 bar
Nota: con organi interni montati la pressione massima di prova è di	19 bar

Diagramma pressione - temperatura

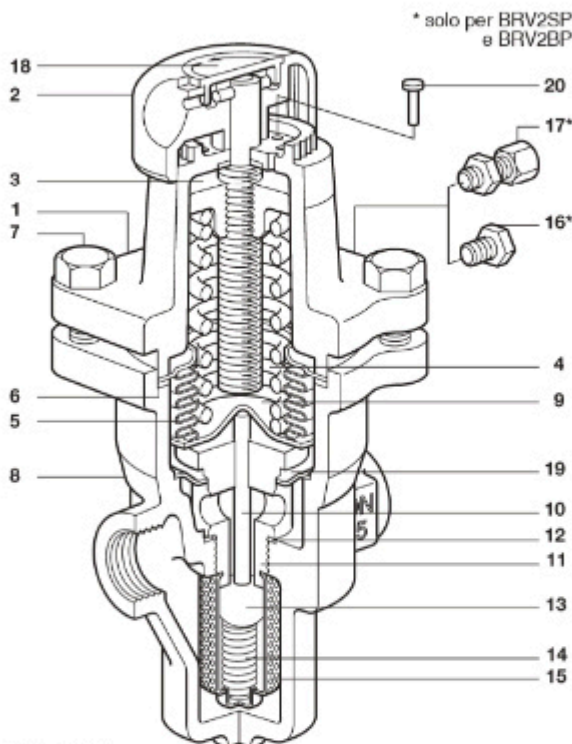
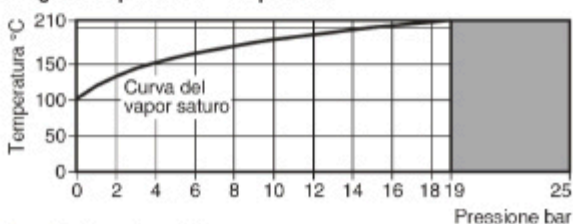

Materiali

N°	Denominazione	Materiale	Designazione
1	Coperchio (custodia molla di regolazione)	Aluminio verniciato epossidico	LM 24
2	Manopola di regolazione	Polipropilene	
3	Guida molla superiore	Ghisa sferoidale	DIN 1691 GG 20
4	Molla di regolazione	Acciaio per molle cromo-silicio	BS 2803 685 A55 campo 2
5		Acciaio inox	316Ti/316L
6	Soffietto	Bronzo fosforoso/ottone	BS 2872 Cz 122
6	Guarnizione soffietto	Grafite laminata rinforzata inox	
7	Viti (M8 x 25 mm)	Acciaio zincato	BS 3692 Gr. 8.8
8	Corpo	Ghisa sferoidale	DIN 1693 GGG 40.3
9	Fondello conico	Acciaio inox	ASTMA278 316L
10	Stelo	Acciaio inox	ASTMA278 316L
11	Sede	Acciaio inox	BS 970 431 S29
12	Guarnizione sede	Acciaio inox	BS 1449 316 S11
13	Otturatore	Acciaio inox	AISI 420
14	Molla di ritorno otturatore	Acciaio inox	BS 20056 316 S42
15	Elemento filtrante	Acciaio inox	BS 1449 316 SH
16	Tappo di protezione	Acciaio inox	BS 970 431 S29
17	Raccordo per presa pressione esterna	Ottone	
18	Targhetta identificativa campo di pressione	Polipropilene	
19	Piatello di separazione	Acciaio inox	316L
20	Perno antimanomissione	Acciaio dolce ramato	

Nota: i particolari 10, 11, 13, 14, 15 e 19 sono assemblati in monoblocco.

Dimensioni in mm e pesi in kg (approssimati)

DN	A	B	C	D	E	F	Peso	
							filett.	flang.
½" - 15	83	150	60	130	25	97	1,6	3,9
¾" - 20	96	150	60	130	25	107	1,7	4,25
1" - 25	108	160	60	130	25	117	1,95	4,65

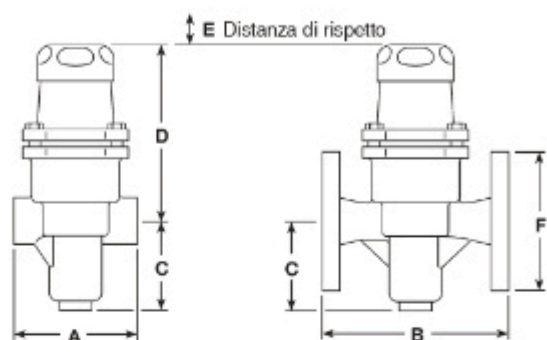

Come specificare

Esempio: N° 1 riduttore di pressione autoazionato Spirax Sarco BRV2S per vapore, con corpo in ghisa sferoidale, soffiello in acciaio inox e molla di regolazione arancione per campo di pressione ridotta 3,5÷8,6 bar e attacchi flangiati EN 1092 PN 25 DN 15.

Informazioni per la sicurezza, l'installazione e la manutenzione

Per istruzioni dettagliate far riferimento al manuale Istruzioni di installazione e manutenzione 3.519.5275.185 (IM-P045-10) fornito unitamente agli apparecchi.

Nota per l'installazione

Il riduttore deve essere installato su una tubazione orizzontale con l'asse di simmetria longitudinale del corpo perfettamente allineato con l'asse verticale, in accordo con la direzione di flusso indicata sul corpo.

BRV2SP e BRV2BP: quando viene utilizzata la presa di pressione esterna, rimuovere il tappo di protezione (16), inserire il raccordo (17) da ½" (Ø_c = 6 mm) fornito in dotazione standard e collegare un'estremità del tubo di rame per la presa di pressione. L'altra estremità del tubo dovrà essere collegata alla tubazione a valle ad almeno 1 m di distanza dal riduttore.

Smaltimento

Questo prodotto è riciclabile. Non si ritiene che esista un pericolo ecologico derivante dal suo smaltimento purché vengano prese le opportune precauzioni.

Ricambi

I ricambi sono indicati con linea continua nel disegno e sono disponibili secondo i raggruppamenti di tabella. Nessun altro particolare rappresentato con linea tratteggiata è fornibile come ricambio.

Ricambi disponibili

Molla di regolazione*	grigia	0,14÷1,7 bar	4 e 18
	verde	1,4÷4 bar	4 e 18
	arancione	3,5÷8,6 bar	4 e 18

Gruppo soffiello* acciaio inox o bronzo fosforeso/ottone **5 e 6**

Viti coperchio* (4 pezzi) **7**

Gruppo sede e otturatore **6, 11, 12 e 19**

Gruppo guarnizioni* **6 e 12**

* Particolari comuni a tutti i diametri nominali.

Come ordinare i ricambi

Ordinare i ricambi usando sempre la descrizione fornita nella tabella e precisare il tipo di riduttore, il diametro nominale e il campo di pressione ridotta.

Esempio: N° 1 molla di regolazione arancione per riduttore di pressione Spirax Sarco BRV2S DN 15 con campo di regolazione della pressione 3,5÷8,6 bar.

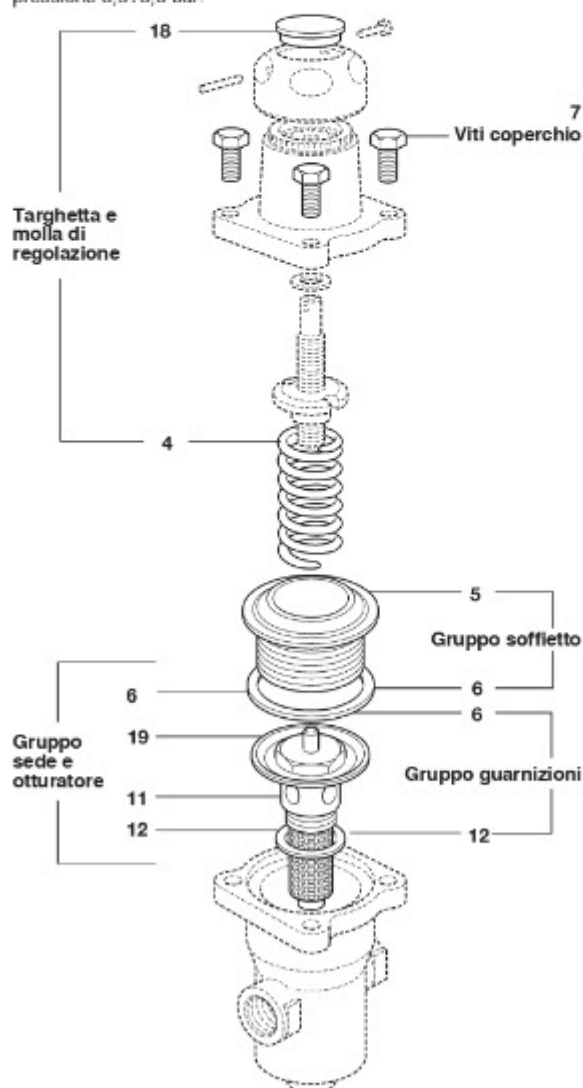

Coppie di serraggio consigliate

Particolare	Ø mm	N m
7 Viti	M8 x 25	18 - 24
11 Sede	32	108 - 132

VALSTEAM ADCA - DT46

DESCRIPTION

The thermodynamic DT46 disc steam traps are compact and lightweight-easy to install traps, excellent for high pressure systems, including steam tracing applications.

The insulation cover ensures a consistent operation and makes it particularly suitable for those applications where the weather conditions, such as rain and wind, may affect the normal operation.

These traps have only one moving part and offer a wide operating range, without adjustment.

MAIN FEATURES

Intermittent discharge.

Integral bimetallic air vent to avoid air blockage.

Complete with insulation cover to reduce heat and efficiency losses.

Operates with superheated steam.

The seat and disc can be easily replaced in field without removing the trap from the line.

Hardened seat and disk with duly lapped surface for longer service life.

Unaffected by water hammer and vibrations.

Built-in easy-to-clean strainer.

Blow-out proof seat gaskets suitable for high pressure conditions.

OPTIONS: Blowdown valve.

USE: Saturated and superheated steam.

AVAILABLE MODELS:

DT46 – carbon steel.

SIZES:

1/2" to 1"; DN 15 to DN 25.

CONNECTIONS:

Female threaded ISO 7 Rp or NPT.
Flanged EN 1092-1 PN 40, PN 63 or PN 100.
Flanged ASME B16.5 Class 150, 300 or 600.
Socket weld (SW) ASME B16.11.
Butt weld (BW) ASME B16.25 on request.

INSTALLATION:

Horizontal or vertical installation.
See IMI – Installation and maintenance instructions.



CE MARKING – GROUP 2
(PED – European Directive)

PN 100	Category
1/2" to 1" – DN 15 to 25	SEF

BODY LIMITING CONDITIONS

FLANGED PN 40 / CLASS 300 *	FLANGED PN 63 *	FLANGED PN 100 *	FLANGED CLASS 150 **	FLANGED CLASS 600 **	RELATED TEMPERATURE
ALLOW. PRESS.	ALLOW. PRESS.	ALLOW. PRESS.	ALLOW. PRESS.	ALLOW. PRESS.	
40 bar	63 bar	100 bar	19,3 bar	90,5 bar	50 °C
37,1 bar	58,5 bar	92,8 bar	17,7 bar	80,2 bar	100 °C
33,3 bar	52,5 bar	83,3 bar	14 bar	72 bar	200 °C
27,6 bar	43,5 bar	69 bar	10,2 bar	59,7 bar	300 °C
23,8 bar	37,5 bar	59,5 bar	6,5 bar	51,4 bar	400 °C

VALSTEAM ADCA - DT46

FLOW RATE CAPACITY (kg/h)															
MODEL	SIZE	DIFFERENTIAL PRESSURE (bar)													
		1,5	3	5	7	9	12	15	18	21	24	30	35	42	46
DT46 (Hot)	1/2" to 1" DN 15 to 25	70	100	130	175	190	200	225	240	250	270	290	300	310	320
DT46 (Cold)	1/2" to 1" DN 15 to 25	170	230	300	335	390	435	485	520	575	600	645	695	740	800

Minimum operating pressure: 1,5 bar; Maximum operating back pressure: 80% of upstream pressure.

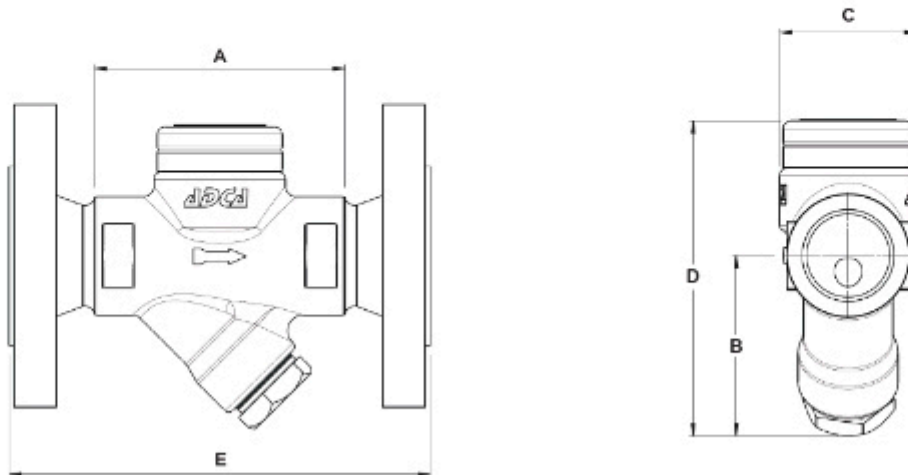

DIMENSIONS (mm)															
SIZE	THREADED / SW					PN 40		PN 63 / PN 100		CLASS 150		CLASS 300		CLASS 600	
	A	B	C	D	WGT. (kg)	E	WGT. (kg)	E	WGT. (kg)	E	WGT. (kg)	E	WGT. (kg)	E	WGT. (kg)
1/2" - DN 15	95	60	50	109	1,3	150	2,8	150	3,7	150	2,4	150	2,8	210	3,2
3/4" - DN 20	95	60	50	109	1,2	150	3,3	150	5,2	150	2,8	150	3,6	210	4,2
1" - DN 25	95	68	50	115	1,5	180	4,1	180	6,5	180	3,6	180	4,5	210	5,2

MATERIALS		
POS. N°	DESIGNATION	MATERIAL
1	Body	P250GH / 1.0460
2	Cover	AISI 304 / 1.4301 AISI 303 / 1.4305
3	* Gasket	Stainless steel / Graphite
4	* Seat	Hardened stainless steel
5	* Valve disc	Hardened stainless steel
6	* Bimetal ring	Bimetal
7	* Washer support	AISI 304 / 1.4301
8	* Tube	AISI 304 / 1.4301
9	* Strainer screen	AISI 304 / 1.4301
10	* Gasket	Stainless steel / Graphite
11	Plug	A105 / 1.0432
12	Insulation cover	AISI 304 / 1.4301

* Available spare parts.

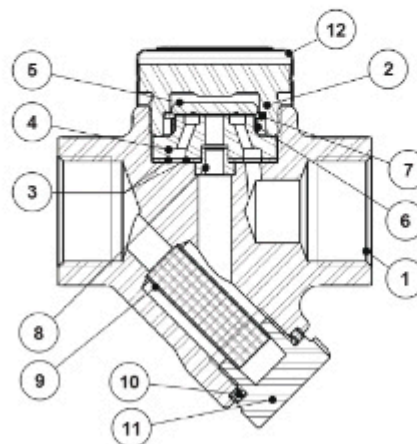

SCARICATORE GALLEGGIANTE FLT16

DESCRIPTION

The FLT16 is a series of float and thermostatic steam traps with integral air vent designed for modulating discharge of condensate, ensuring maximum system heat transfer.

Typical applications include unit heaters, heat exchangers, dryers, jacketed vessels and other applications where continuous discharge is essential.

MAIN FEATURES

Modulating discharge of condensate at steam temperature.
Unaffected by sudden or wide load and pressure variations.
No backing-up with condensate.
Excellent air discharge through its integrated air vent.

OPTIONS: Equalizing (vent) and drain connections.
SLR – Steam lock release.
HVV – Hand vent valve.
BDV – Blowdown valve.
AFZ – Anti-freeze device.
VB21M – Vacuum breaker.

USE: Saturated and superheated steam.

AVAILABLE MODELS: FLT16-4,5 , 10 and 14 – SG iron.

SIZES: 1/2" and 3/4"; DN 15 and DN 20.

CONNECTIONS: Female threaded ISO 7 Rp or NPT.
Flanged EN 1092-2 PN 16.

INSTALLATION: Horizontal installation from right to left (R-L).
See IMI – Installation and maintenance instructions.
On request: horizontal installation from left to right (L-R) or vertical from top to bottom (V).

MAX. ΔP: FLT16-4,5 – 4,5 bar
FLT16-10 – 10 bar
FLT16-14 – 14 bar



CE MARKING – GROUP 2 (PED – European Directive)	
PN 16	Category
1/2" and 3/4" – DN 15 and 20	SEP

BODY LIMITING CONDITIONS *	
ALLOWABLE PRESSURE	RELATED TEMPERATURE
16 bar	100 °C
15,5 bar	150 °C
14,7 bar	200 °C
13,9 bar	250 °C

PMO – Maximum operating pressure: 14 bar.

TMO – Maximum operating temperature: 198 °C.

* According to EN 1092-2:2018.

SCARICATORE GALLEGGIANTE FLT16

FLOW RATE CAPACITY (kg/h)														
MODEL	SIZE	DIFFERENTIAL PRESSURE (bar)												
		0,5	1	1,5	2	3	4,5	6	7	8	9	10	12	14
FLT16-4,5	1/2" and 3/4" – DN 15 and 20	200	280	320	360	400	495	–	–	–	–	–	–	–
FLT16-10	1/2" and 3/4" – DN 15 and 20	110	140	175	190	230	280	300	330	350	390	405	–	–
FLT16-14	1/2" and 3/4" – DN 15 and 20	70	100	120	140	155	190	210	220	225	230	260	280	300

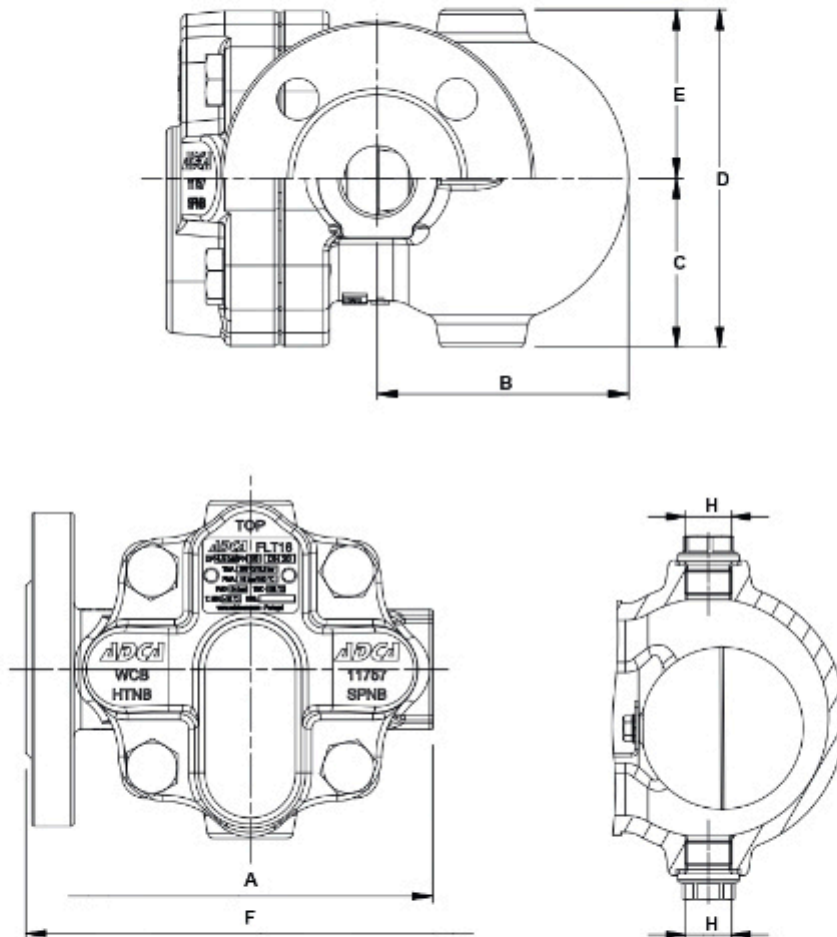

DIMENSIONS (mm)										
SIZE	THREADED							PN 16		
	A	B	C	D	E	H*	WEIGHT (kg)	E	F	WEIGHT (kg)
1/2" – DN 15	122	84	56,5	113	56,5	3/8"	4,2	56,5	150	4,9
3/4" – DN 20	122	84	56,5	113	56,5	3/8"	4,2	56,5	150	5,3

* As standard, in versions with EN flanges or female ISO 7 Rp threads, these connections are female threaded ISO 228. In versions with ASME flanges or female NPT threads, these connections are female threaded NPT

SCARICATORE GALLEGGIANTE FLT25

DESCRIPTION

The FLT25 is a series of float and thermostatic steam traps with integral air vent designed for modulating discharge of condensate, ensuring maximum system heat transfer.

Typical applications include unit heaters, heat exchangers, dryers, jacketed vessels and other applications where continuous discharge is essential.

MAIN FEATURES

Modulating discharge of condensate at steam temperature.
 Unaffected by sudden or wide load and pressure variations.
 No backing-up with condensate.
 Excellent air discharge through its integrated air vent.
 Flow direction can be easily changed by repositioning the body in relation to the mechanism and cover.

OPTIONS: Equalizing (vent) and drain connections.
 SLR – Steam lock release.
 HVV – Hand vent valve.
 BDV – Blowdown valve.
 AFZ – Anti-freeze device.
 FLL – Float lifting lever.
 VB21M – Vacuum breaker.

USE: Saturated and superheated steam.

AVAILABLE MODELS: FLT25-4,5 , 10 and 14 – SG iron.

SIZES: 1"; DN 25.

CONNECTIONS: Female threaded ISO 7 Rp or NPT.
 Flanged EN 1092-1/-2 PN 16.
 Flanged ASME B16.42 Class 150.

INSTALLATION: Inline horizontal or vertical installation.
 Angled horizontal or vertical installation.
 See IMI – Installation and maintenance instructions.

MAX. ΔP: FLT25-4,5 – 4,5 bar
 FLT25-10 – 10 bar
 FLT25-14 – 14 bar



CE MARKING – GROUP 2 (PED – European Directive)	
PN 16	Category
1" – DN 25	SEP

BODY LIMITING CONDITIONS		
FLANGED PN 16 *	FLANGED CLASS 150 **	RELAT. TEMP.
ALLOWABLE PRESSURE	ALLOWABLE PRESSURE	
16 bar	16 bar	100 °C
15,5 bar	14,8 bar	150 °C
14,7 bar	13,9 bar	200 °C
13,9 bar	12,1 bar	250 °C

PMO – Maximum operating pressure: 14 bar.
 TMO – Maximum operating temperature: 250 °C.
 * Acc. to EN 1092-2:2018; ** Acc. to ASME B16.42
 Body limiting conditions PN 16 or below, depending on the type of connection adopted. Rating PN 16 for threaded versions.

SCARICATORE GALLEGGIANTE FLT25

FLOW RATE CAPACITY (kg/h)										
MODEL	SIZE	DIFFERENTIAL PRESSURE (bar)								
		0,5	1	1,5	2	4,5	7	10	12	14
FLT25-4,5	1" - DN 25	900	1250	1490	1630	2490	-	-	-	-
FLT25-10	1" - DN 25	445	610	705	850	1285	1670	1820	-	-
FLT25-14	1" - DN 25	335	445	515	600	885	1150	1350	1500	1610

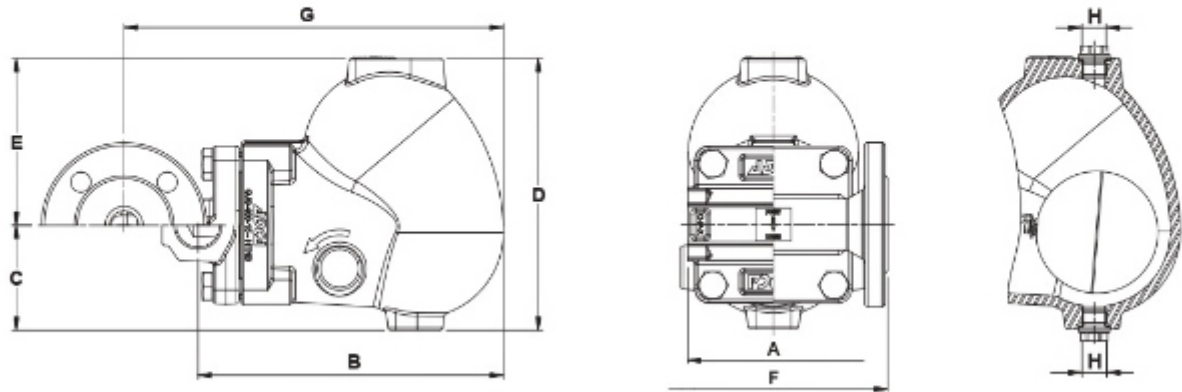

Inline design

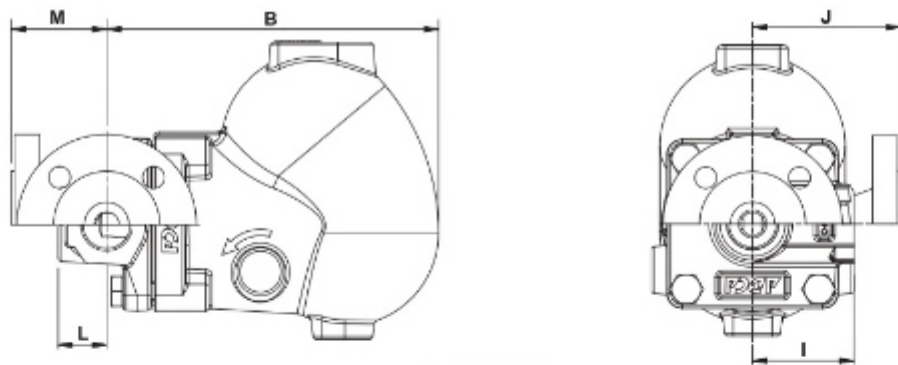

Angled design

DIMENSIONS (mm) - INLINE DESIGN

SIZE	THREADED							PN 16			CLASS 150		
	A	B	C	D	E	H*	WEIGHT (kg)	F	G	WEIGHT (kg)	F	G	WEIGHT (kg)
1" - DN 25	120	212	73	189	116	3/8"	8,9	160	264	12	160	264	11,9

DIMENSIONS (mm) - ANGLED DESIGN

SIZE	THREADED								PN 16			CLASS 150		
	B	C	D	E	H*	I	L	WGT. (kg)	J	M	WGT. (kg)	J	M	WGT. (kg)
1" - DN 25	212	73	189	116	3/8"	65	31	8,4	95	61	11	100	66	10,5

* As standard, in versions with EN flanges or female ISO 7 Rp threads, these connections are female threaded ISO 228. In versions with ASME flanges or female NPT threads, these connections are female threaded NPT.

SCARICATORE A SECCHIELLO IB 12

DESCRIPTION

The IB12 is a series of general purpose robust and versatile inverted bucket steam traps manufactured in SG iron.

These steam traps operate intermittently and are suitable for use with saturated or superheated steam.

Typical applications include drip points, steam tracing lines, dryers, chemical and laundry equipment.

MAIN FEATURES

Intermittent discharge.

Discharges condensate at steam temperature.

Unaffected by water hammer and vibrations.

Easy to maintain.

USE: Saturated and superheated steam.

AVAILABLE

MODELS: IB12-4, 8 and 12 – SG iron.

SIZES: 1/2" to 3/4" – DN 15 to DN 20.

CONNECTIONS: Female threaded ISO 7 Rp or NPT.
Screw-on flanges EN 1092-2 PN 16/40.
Screw-on flanges ASME B16.42 Class 150.

INSTALLATION: Horizontal installation.
See IMI – Installation and maintenance instructions.

MAX. ΔP: IB12-4 – 4 bar
IB12-8 – 8 bar
IB12-12 – 12 bar



CE MARKING – GROUP 2 (PED – European Directive)

PN 16	Category
1/2" to 3/4" – DN 15 to 20	SEP

BODY LIMITING CONDITIONS

THREADED / SCREW-ON FLANGED ALLOWABLE PRESSURE	RELATED TEMPERATURE
16 bar	100 °C
15,5 bar	150 °C
14,7 bar	200 °C
13,9 bar	250 °C

PMO – Max. operating pressure: 14 bar.

TMO – Max. operating temperature: 198 °C.

FLOW RATE CAPACITY (kg/h)

MODEL	SIZE	DIFFERENTIAL PRESSURE (bar)										
		1	2	3	4	5	6	7	8	10	11	12
IB12-4	1/2" to 3/4" DN 15 to 20	280	390	470	530	–	–	–	–	–	–	–
IB12-8	1/2" to 3/4" DN 15 to 20	190	260	320	360	400	430	460	500	–	–	–
IB12-12	1/2" to 3/4" DN 15 to 20	160	220	260	290	320	360	370	400	440	480	490

SCARICATORE A SECCHIELLO IB 12

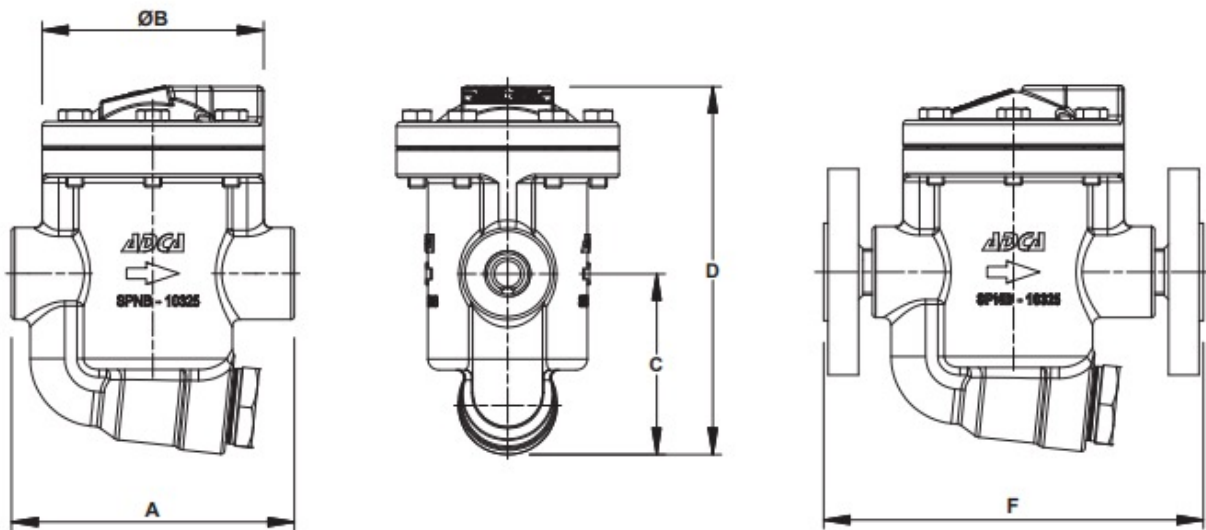

DIMENSIONS (mm)									
THREADED						PN 16/40		CLASS 150	
SIZE	A	B	C	D	WEIGHT (kg)	F*	WEIGHT (kg)	F*	WEIGHT (kg)
1/2" - DN 15	130	102	83	168	3,9	175	5,3	175	4,7
3/4" - DN 20	130	102	83	168	3,9	175	5,8	175	5

* With screw-on flanges.

MATERIALS		
POS. N°	DESIGNATION	MATERIAL
1	Body	GJS-400-15 / 0.7040
2	Cover	GJS-400-15 / 0.7040
3	* Gasket	Stainless steel / Graphite
4	* Seat	AISI 410 / 1.4006
5	* Valve	AISI 410 / 1.4006
6	* Lever	AISI 304 / 1.4301
7	* Bucket	AISI 304 / 1.4301
8	* Strainer screen	AISI 304 / 1.4301
9	Gasket	Stainless steel / Graphite
10	Plug	A105 / 1.0432
11	Bolts	Steel 8.8

* Available spare parts.

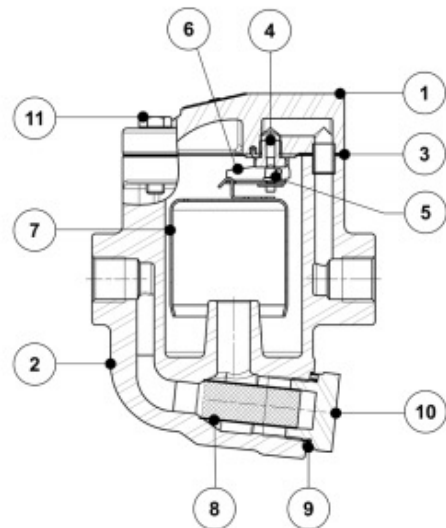

SCARICATORE IBB 12

DESCRIPTION

The IBB12 is a series of general purpose robust and versatile inverted bucket steam traps manufactured in SG iron.

These steam traps operate intermittently and are suitable for use with saturated or superheated steam.

Typical applications include drip points, steam tracing lines, dryers, chemical and laundry equipment.

MAIN FEATURES

Intermittent discharge.

Discharges condensate at steam temperature.

Unaffected by water hammer and vibrations.

Easy to maintain.

USE: Saturated and superheated steam.

AVAILABLE

MODELS: IBB12-4, 8 and 12 – SG iron.

SIZES: 3/4" to 1" – DN 20 to DN 25.

CONNECTIONS: Female threaded ISO 7 Rp or NPT.
Screw-on flanges EN 1092-2 PN 16/40.
Screw-on flanges ASME B16.42 Class 150.

INSTALLATION: Horizontal installation.
See IMI – Installation and maintenance instructions.

MAX. ΔP: IBB12-4 – 4 bar
IBB12-8 – 8 bar
IBB12-12 – 12 bar



CE MARKING – GROUP 2 (PED – European Directive)

PN 16	Category
3/4" to 1" – DN 20 to 25	SEP

BODY LIMITING CONDITIONS	
THREADED / SCREW-ON FLANGED ALLOWABLE PRESSURE	RELATED TEMPERATURE
16 bar	100 °C
15,5 bar	150 °C
14,7 bar	200 °C
13,9 bar	250 °C

PMO – Max. operating pressure: 14 bar.
TMO – Max. operating temperature: 198 °C.

FLOW RATE CAPACITY (kg/h)

MODEL	SIZE	DIFFERENTIAL PRESSURE (bar)										
		1	2	3	4	5	6	7	8	10	11	12
IBB12-4	3/4" to 1" DN 20 to 25	1090	1340	1550	1670	–	–	–	–	–	–	–
IBB12-8	3/4" to 1" DN 20 to 25	725	910	1030	1100	1160	1210	1250	1290	–	–	–
IBB12-12	3/4" to 1" DN 20 to 25	570	720	810	860	920	950	985	1010	1060	1080	1100

SCARICATORE IBB 12

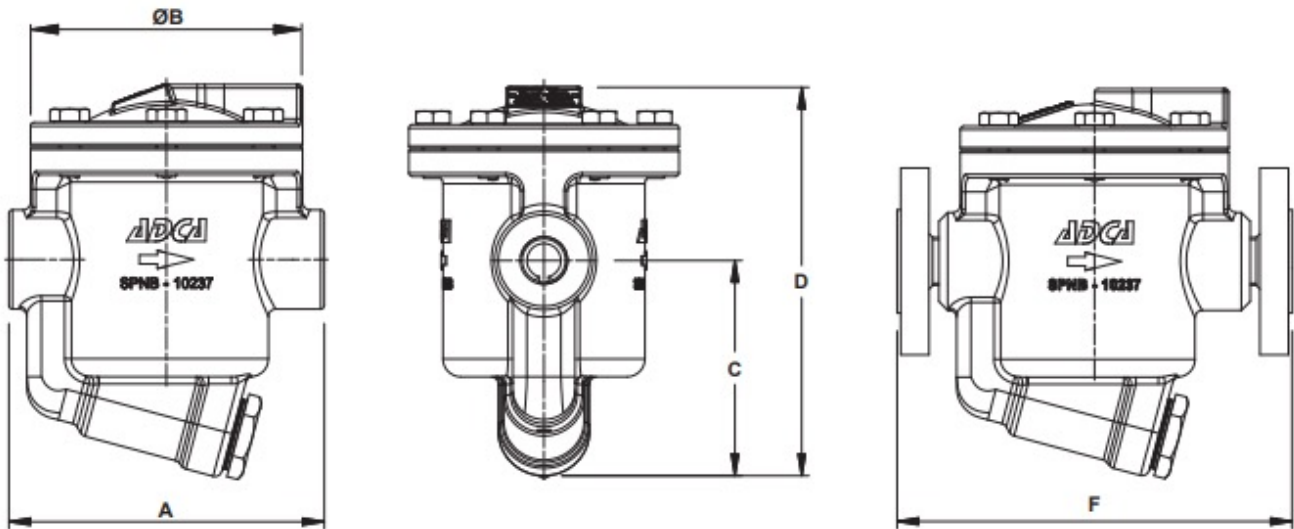

DIMENSIONS (mm)

DIMENSIONS (mm)									
THREADED						PN 16/40		CLASS 150	
SIZE	A	B	C	D	WEIGHT (kg)	F *	WEIGHT (kg)	F *	WEIGHT (kg)
3/4" - DN 20	175	151	120	217	9,4	222	11,2	222	10,4
1" - DN 25	175	151	120	217	9,3	222	11,5	222	10,8

* With screw-on flanges.

MATERIALS

POS. N°	DESIGNATION	MATERIAL
1	Body	GJS-400-15 / 0.7040
2	Cover	GJS-400-15 / 0.7040
3	* Gasket	Stainless steel / Graphite
4	* Seat	AISI 410 / 1.4006
5	* Valve	AISI 410 / 1.4006
6	* Lever	AISI 304 / 1.4301
7	* Bucket	AISI 304 / 1.4301
8	* Strainer screen	AISI 304 / 1.4301
9	Gasket	Stainless steel / Graphite
10	Plug	A105 / 1.0432
11	Bolts	Steel 8.8

* Available spare parts.

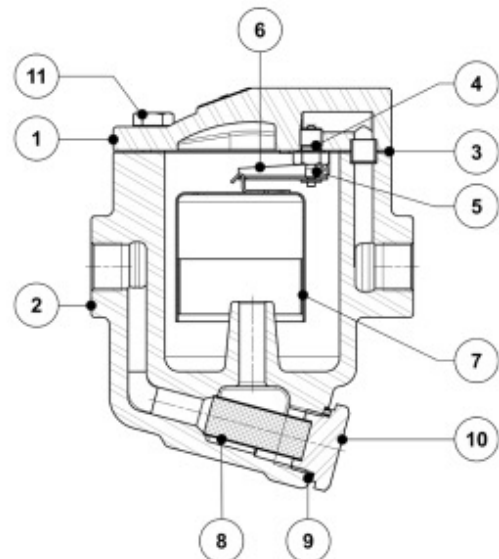

RIDUTTORE DI PRESSIONE MANUALE PRV25

DESCRIPTION

The ADCA PRV25 is a series of direct acting pressure reducing valves designed for use on steam, compressed air, water and other gases and liquids. These regulators are suitable for reducing steam pressure at the point of use on laundry machines, dyeing, food industries, sterilizers, etc.

MAIN FEATURES

Compact design.
Bellows specially designed for high durability.
Non-rising adjustment knob.
Lockable knob system.
Built-in strainer.

OPTIONS: Rising adjustment knob with lock nut.
Top cap (adjustment screw with cover).
Spring and dome load version.
Gauge connection on body.

USE: Saturated steam, compressed air, water and other gases and liquids compatible with the construction.

AVAILABLE MODELS: PRV25/2S and PRV25/2SG – carbon steel.
PRW25/2S – carbon steel, balanced soft sealing.
PRV25i and PRV25iG – stainless steel.
PRW25i – stainless steel, balanced soft sealing.
Suffix G: soft sealed with PTFE/GR.

SIZES: 1/2" to 1"; DN 15 to DN 25.

CONNECTIONS: Female threaded ISO 7 Rp or NPT.
Flanged EN 1092-1 PN 25.
Flanged ASME B16.5 Class 150 or 300.

INSTALLATION: Horizontal installation is recommended.
A "Y" strainer should be installed upstream of the valve.
See IMI – Installation and maintenance instructions.



CE MARKING – GROUP 2 (PED – European Directive)

PN 25	Category
DN 15 to 25	SEP

RIDUTTORE DI PRESSIONE MANUALE PRV25

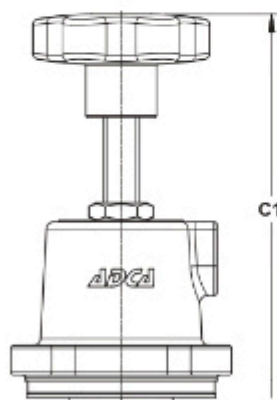
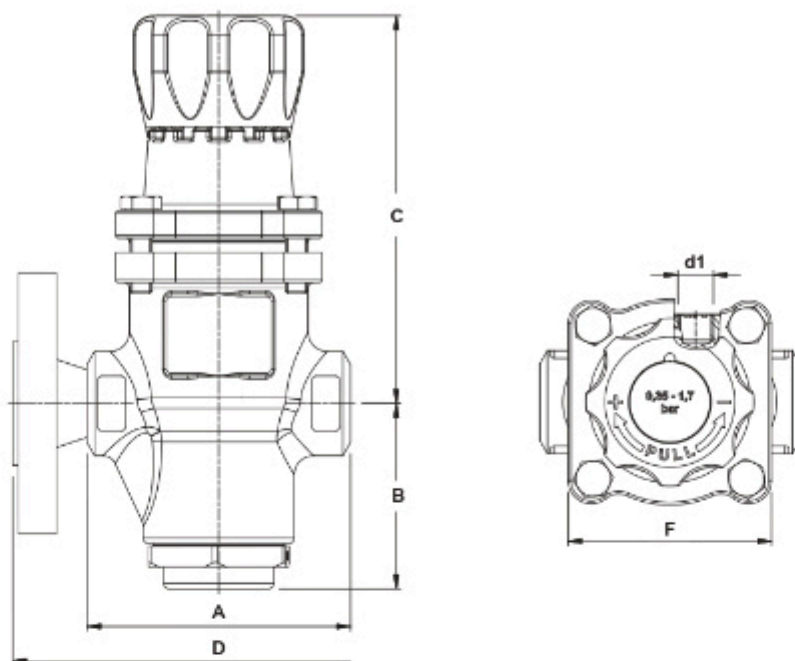

Optional rising adjustment knob

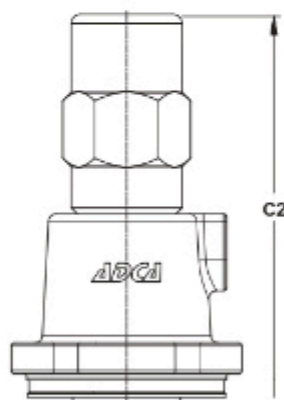

Optional top cap

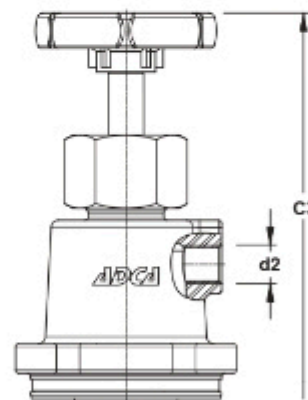

Optional spring and dome loaded version

DIMENSIONS (mm)																
SIZE	THREADED									PN 25		CLASS 150		CLASS 300		
	A	B	C	C1	C2	C3	d1 *	d2 **	F	WGT. (kg)	D	WGT. (kg)	D	WGT. (kg)	D	WGT. (kg)
1/2" - DN 15	96	68,5	141	242	237	243	1/4"	1/4"	74	3	150	4,4	150	4	150	4,4
3/4" - DN 20	96	68,5	141	242	237	243	1/4"	1/4"	74	3	150	5	150	4,4	150	5,3
1" - DN 25	96	68,5	141	242	237	243	1/4"	1/4"	74	2,9	160	5,5	160	5,1	160	5,9

* Optional gauge connection; ** Loading gas dome connection.

Remarks: As standard, in versions manufactured with EN 1092-1 PN 16 flanges or ISO Rp threads, connections d1 and d2 are female threaded ISO 7 Rp. In versions with ASME B16.5 flanges or NPT threads, these connections are female threaded NPT.

Scambiatori di calore a tubi corrugati Turflow VEP e VES

Descrizione

La gamma di scambiatori di calore Turflow è configurata secondo la tipologia "Shell & Tube", essendo la superficie di scambio termico costituita da un fascio di tubi alloggiati all'interno di un mantello. Il disegno specifico della serie prevede tubi rettilinei vincolati agli estremi del mantello tramite due piastre tubiere fisse. I tubi sono a superficie corrugata per la massimizzazione dell'efficienza di scambio termico tramite l'ottimizzazione del regime di turbolenza dei flussi. Il mantello è dotato di un giunto d'espansione multionda per la protezione dell'unità dai danni derivanti dagli stress termici. Le connessioni al processo sono previste per flangiatura diretta alle piastre tubiere lato tubi e per flangiatura a bocchelli radiali contrapposti lato mantello. Le piastre tubiere integrano fori radiali filettati, ciascuno munito di tappo, per il drenaggio e lo sfogo dell'apparecchio lato mantello. La costruzione è totalmente in acciaio inossidabile e non prevede guarnizioni interne. La configurazione dei flussi impone un singolo passaggio sia lato tubi che lato mantello, la disposizione dei flussi può essere prevista sia in equicorrente che in controcorrente; il flusso caldo è ordinariamente da prevedersi lato mantello. L'installazione può essere fatta sia secondo asse orizzontale che secondo asse verticale.

Normative

Gli scambiatori della famiglia Turflow soddisfano pienamente i requisiti dalla Direttiva Europea per Apparecchiature in Pressione 2014/68/UE e portano il marchio CE, quando richiesto.

Certificazioni

La Dichiarazione di Conformità dell'apparecchio è sempre disponibile qualora richiesta dalla normativa. In opzione possono essere forniti il Rapporto di Prova Idraulica e i Certificati dei Materiali.

Nota: tutte le richieste di certificazione/ispezione devono essere specificate e concordate al conferimento dell'ordine.

Versioni disponibili

Il modello **VEP** prevede tubi di piccolo diametro

Il modello **VES** prevede tubi di grosso diametro

Per indicazioni circa la scelta contattare Spirax Sarco.

I nostri tecnici vi aiuteranno nella selezione dell'unità più appropriata alla vostra particolare esigenza applicativa.

Materiali

N°	Parte	Materiale	Designazione
1	Mantello	Acciaio inox	ASTM A312 - TP304
2	Giunto d'espansione	Acciaio inox	ASTM A240 - TP321
3	Flange lato mantello	Acciaio inox	ASTM A182 F304
4	Piastrine tubiere / Flange lato tubi (Differenti opzioni disponibili, in relazione al modello)	Acciaio inox	ASTM A182 F316
		Acciaio inox	ASTM A182 F304
5	Tubi corrugati (Differenti opzioni disponibili, in relazione al modello)	Acciaio inox	ASTM A249 - TP316L
		Acciaio inox	ASTM A249 - TP304

Attacchi e dimensioni nominali

Modello	Lunghezza mantello (metri)	Diametro mantello	Attacchi
VEP	0,6, 1, 1,5 e 2 *	1½", 2", 3", 4", 5", 6", 8" e 10"	Flangiati EN 1092-101/B1 PN16 o ASME B16.5 slip on Classe 150
VES	1, 2 e 3	2", 3", 4", 5", 6", 8" and 10"	Flangiati EN 1092-101/B1 PN16 o ASME B16.5 slip on Classe 150

* **Nota:** i mantelli con lunghezza 0,6 e 1,5 non sono disponibili con i diametri compresi tra 5" e 10".

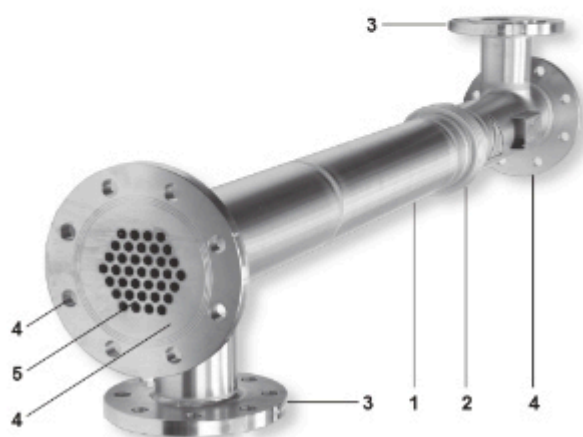

Condizioni di progetto e limite di esercizio

PMA Lato mantello/tubi	-10°C - 200°C	12 bar
	200°C - 300°C	6 bar
Quest'opzione deve essere specificata al momento del conferimento dell'ordine.		
TMA Lato mantello/tubi	12 bar	-10°C - 200°C
	6 bar	200°C - 300°C
Quest'opzione deve essere specificata al momento del conferimento dell'ordine.		
Pressione di prova idraulica a freddo	21 bar con limite di progetto a 12 bar	
	10,5 bar con limite di progetto a 6 bar	

VALVOLE DI RIDUZIONE AUTOAZIONATE PCP

Dimensioni in mm, Pesi in kg e Volumi in litri (valori approssimati)

Mantello Ø	Flange		Dimensioni				VEP				VES			
	F1	F2	A	B	D	L	Peso	Volumi		PED	Peso	Volumi		PED
								Tubi	Mantello	Cat.		Tubi	Mantello	Cat.
1½"	DN32	DN40	94	140	48.3	600	11,2	0,21	0,84	SEP	-	-	-	-
						1000	12,4	0,35	1,28	SEP	-	-	-	-
						1500	14	0,53	1,85	SEP	-	-	-	-
						2000	15,5	0,71	2,42	SEP	-	-	-	-
2"	DN40	DN50	90	140	60.3	600	13,9	0,46	1,18	SEP	-	-	-	-
						1000	15,8	0,76	1,81	SEP	15	0,85	1,86	SEP
						1500	18,2	1,15	2,59	SEP	-	-	-	-
						2000	20,5	1,53	3,88	SEP	19	1,69	3,42	SEP
3"	DN65	DN80	110	160	88.9	600	19,7	1,07	2,63	SEP	-	-	-	-
						1000	22,5	1,79	3,95	SEP	23,9	2,0	4,3	I
						1500	25,9	2,67	5,63	I	-	-	-	-
						2000	29,3	3,57	7,24	I	32,1	3,9	7,7	I
4"	DN80	DN100	125	180	114.3	600	28,3	1,88	4,15	SEP	-	-	-	-
						1000	35,3	3,14	6,25	I	32,3	3,7	6,4	I
						1500	44,1	4,71	8,88	I	-	-	-	-
						2000	52,8	6,28	10,5	I	46,9	7,4	11,4	I
5"	DN80	DN125	125	200	141.3	600	-	-	-	-	61,5	11,1	16,4	I
						1000	49	5,18	8,5	I	43,7	5,9	9,0	I
						2000	77,6	10,36	16,07	I	67	11,7	16,6	I
						3000	-	-	-	-	90,3	17,6	24,2	II
6"	DN100	DN150	140	220	168.3	1000	67,7	7,73	11,88	I	58,7	8,1	13,4	I
						2000	106,9	15,45	22,08	II	88,6	16,1	24,5	II
						3000	-	-	-	-	118,5	24,1	35,6	II
						1000	103,3	12,7	18,74	II	86	13,3	23,2	II
8"	DN125	DN200	160	250	219.1	2000	168,9	25,6	35,5	II	132	26,5	42,8	II
						3000	-	-	-	-	178,4	39,7	62,5	II
						1000	171	20,2	29,1	II	142,2	19,3	35,6	II
						2000	270,5	40,5	55	II	209,5	38,5	67,5	II
10"	DN150	DN250	180	280	273.0	3000	-	-	-	-	276,7	57,7	99,3	III

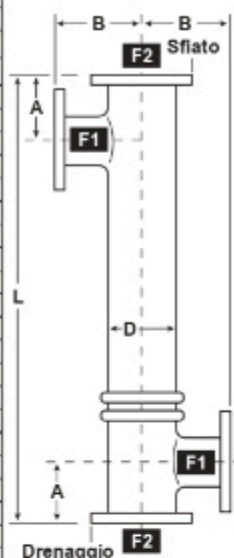

- Tolleranze su Quota d'interfaccia A= ±3 mm, B = ±3 mm, L = ±6 mm / Ortogonalità attacchi ±3 mm / Rotazione flange = ± 1°
- Dimensioni delle flange secondo EN 1092-1 rating PN16 01/B1 o ASME B16.5 Slip-On rating 150lb a seconda dell'interfaccia prescelta
- Classificazione PED nell'ipotesi di "fluido non pericoloso" (Gruppo 2 secondo la classificazione della Direttiva Europea per Apparecchiature in Pressione 2014/68/EU)

Nomenclatura del prodotto

Modello	VEP VES	Tubi di diametro piccolo Tubi di diametro grande	VES
Diametro mantello	1½", 2", 3", 4", 5", 6", 8" e 10" 2", 3", 4", 5", 6", 8" e 10"	Diametro in pollici versione VEP Diametro in pollici versione VES	2"
Materiale tubi e piastre tubiere	SS SX	Acciaio inox 304 Acciaio inox 316L	SX
Lunghezza tubi	0,6 - 1 - 1,5 - 2 1 - 2 - 3	Lunghezza in metri versione VEP Lunghezza in metri versione VES	3
Tipo attacchi	F* FE FA	Flangiati UNI 2278/2229 PN16 Flangiati EN1092-1 PN16 Flangiati ASME B16.5 Classe 150	FE
Codice di calcolo meccanico	Vuoto* E A*	VSR EN13445 ASME VIII Div. 1	E
Pressione di progetto mantello/tubi	V Vuoto*	12 bar Altro	V
Connessione tubi e piastre tubiere	Vuoto S	Mandrinatura Saldatura	S
Classificazione PED	Vuoto CI CII CIII	Esente da marchiatura CE Categoria I Categoria II Categoria III	CI

* Opzione disponibile su richiesta

Esempio di selezione	VES	2"	SX	3	FE	E	V	S	CI
-----------------------------	-----	----	----	---	----	---	---	---	----

Il riduttore di pressione autoazionato della serie VA/PR21, grazie all'impiego di materiali con elevata resistenza meccanica e chimica, trova utilizzo in tutte le applicazioni con vapore, acqua, gas inerti, aria, olio diatermico. La riduzione di pressione del fluido avviene automaticamente, mediante la creazione di una perdita di carico sulla sede; la pressione a valle (p2), impostata regolando la maggiore o minore compressione della molla esterna, comanda direttamente il movimento dell'otturatore conico, fino al raggiungimento della pressione desiderata. Il fluido a valle deve essere collegato alla testata di comando della valvola attraverso un barilotto riempito di acqua (non direttamente), fornito come accessorio (PCB100), secondo lo schema di installazione riportato a pag.3, se la temperatura del fluido di processo è superiore a 100 °C Questa serie di valvole è utile negli impianti dove non esiste la possibilità di usare un sistema di riduzione a segnale pneumatico o elettrico. La tenuta attraverso lo stelo è garantito da un soffiutto in AISI316, il quale garantisce anche un adeguamento più morbido a eventuali variazioni di pressione a monte (p1).

VALVOLE DI RIDUZIONE AUTOAZIONATE PCP



Il riduttore di pressione autoazionato della serie VA/PR21, grazie all'impiego di materiali con elevata resistenza meccanica e chimica, trova utilizzo in tutte le applicazioni con vapore, acqua, gas inerti, aria, olio diatermico. La riduzione di pressione del fluido avviene automaticamente, mediante la creazione di una perdita di carico sulla sede; la pressione a valle (p_2), impostata regolando la maggiore o minore compressione della molla esterna, comanda direttamente il movimento dell'otturatore conico, fino al raggiungimento della pressione desiderata. Il fluido a valle deve essere collegato alla testata di comando della valvola attraverso un barilotto riempito di acqua (non direttamente), fornito come accessorio (PCB100), secondo lo schema di installazione riportato a pag.3, se la temperatura del fluido di processo è superiore a 100 °C Questa serie di valvole è utile negli impianti dove non esiste la possibilità di usare un sistema di riduzione a segnale pneumatico o elettrico. La tenuta attraverso lo stelo è garantito da un soffietto in AISI316, il quale garantisce anche un adeguamento più morbido a eventuali variazioni di pressione a monte (p_1).

CARATTERISTICHE COSTRUTTIVE

- Materiale corpo valvola
 - * Esecuzione STD: ghisa sferoidale EN JS-1025 (GGG40.3 DIN1693, GJS 400-18 LT EN 1563);
 - * A richiesta: acciaio al carbonio WCB o acciaio inossidabile AISI 316 (CF8M)
- Attuatori in acciaio inox AISI304 (PCP40, PCP80) o acciaio al C DD-14 (Fe-P14) verniciatura epossidica RAL 3005 (PCP130)
- Tenuta stelo: soffietto AISI316
- Conforme alla normativa PED 2014/68/UE

CONSTRUCTION FEATURES

- Valve body material
 - * STD: ductile iron EN JS-1025 (GGG40.3 DIN1693, GJS 400-18 LT EN 1563);
 - * On request: C steel WCB or stainless steel AISI 316 (CF8M)
- Actuators made of stainless steel AISI304 (PCP40, PCP80) or C steel DD-14 (Fe-P14) epoxy painted RAL 3005 (PCP130)
- Stem seal: AISI316 bellows

DATI TECNICI GENERALI

- Dimensioni valvola dal DN15 al DN80
- Dimensioni attuatori: PCP40, PCP80, PCP130;
- Range di riduzione (p_2): 4-10 bar; 2-5 bar; 1-2,5 bar;
- Connessione attuatore: F 1/4" G
- Fluido di processo: vapore d'acqua, aria, gas neutri, acqua, olio diatermico (verificare sempre compatibilità con materiale corpo)
- Temperatura fluido di processo:
 - * Senza uso di serbatoio PCB100: -10 °C ÷ +100 °C
 - * Con serbatoio PCB100: -10 °C ÷ +300 °C
- Connessioni: Flangiate (PN16/PN40 EN1092)
- Temperatura esterna/fluido di alimentazione: -10 °C ÷ +70 °C

GENERAL TECHNICAL FEATURES

- Valve sizes from DN15 to DN80
- Actuator dimensions: PCP40, PCP80, PCP130;
- Reduction range (p_2): 4-10 bar; 2-5 bar; 1-2.5 bar;
- Actuator connection: F 1/4" G
- Process fluid: water steam, air, inert gases, water, diathermic oil (always check compatibility with body material)
- Process fluid temperature:
 - * Without use of PCB100 tank: -10 °C ÷ +100 °C
 - * With PCB100 tank: -10 °C ÷ +300 °C
- Connections: Flanged (PN16 / PN40 EN1092)
- External temperature / supply fluid: -10 °C ÷ +70 °C

DATI TECNICI SERIE PCPR21 PCPR21 SERIES TECHNICAL DATA

DN		PN		Taglia attuatore Actuator size		
(mm)	(inch)	Corpo GGG40.3 GGG40.3 body material	Corpo WCB/ CF8M WCB/CF8M body material	Intervalli di pressioni a valle p_2 Downstream pressure ranges p_2		
		(bar)		4-10 bar	2-5 bar	1-2,5 bar
15	1/2"	16	40	PCP40	PCP80	PCP130
20	3/4"	16	40	PCP40	PCP80	PCP130
25	1"	16	40	PCP40	PCP80	PCP130
32	1 1/4"	16	40	PCP40	PCP80	PCP130
40	1 1/2"	16	40	PCP40	PCP80	PCP130
50	2"	16	40	PCP40	PCP80	PCP130
65	2 1/2"	16	40	PCP80	PCP80	PCP130
80	3"	10	25	PCP80	PCP80	PCP130

VALVOLE DI RIDUZIONE AUTOAZIONATE PCP

ESEMPIO DI INSTALLAZIONE ($T_{FLUIDO} > 100\text{ }^{\circ}\text{C}$) - INSTALLATION SCHEMATIC EXAMPLE ($T_{FLUIDO} > 100\text{ }^{\circ}\text{C}$)

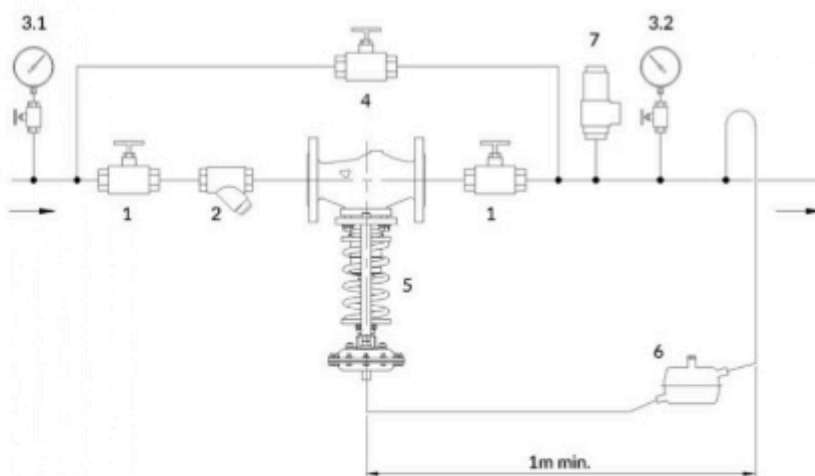

PRINCIPALI COMPONENTI MAIN COMPONENTS

1	Valvola di intercettazione ON/OFF valve
2	Filtro in linea Y filter
3.1	Manometro linea a monte Upstream line pressure gauge
3.2	Manometro linea a valle Downstream line pressure gauge
4	Valvola di bypass By-pass valve
5	Valvola riduttrice di pressione Pressure reducing valve
6	Barilotto PCB100 PCB100 tank
7	Valvola di sicurezza Safety valve

DATI DIMENSIONALI

DIMENSIONAL DATA

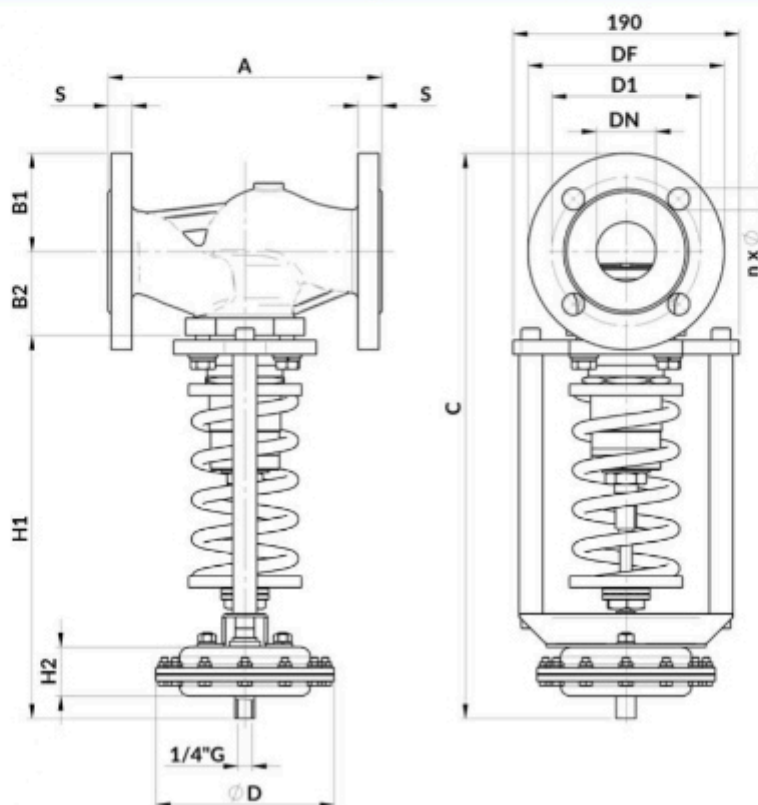



I miscelatori acqua vapore sono una fonte istantanea ed economica di acqua calda a bassa pressione, che utilizza le reti di vapore, ed acqua fredda già esistenti.

Sicuri, efficienti, versatili, silenziosi, facili da installare ed economici nell'uso, sono indicati per lavaggi, sterilizzazioni e produzione di acqua calda con temperatura in uscita da 35 a 95°C.

Sono disponibili in due grandezze.

Per una maggiore sicurezza d'uso, questi apparecchi sono dotati di valvole contro la fuoriuscita accidentale del vapore.

Progettato, il Miscelatore acqua/vapore è l'alternativa ideale agli "scambiatori" di calore, meno efficienti e molto più costosi. Sicuro, versatile, silenzioso, facile da installare e di uso economico, permette di risparmiare molta energia, non richiede cisterne di raccolte e consente di lavare, sterilizzare, produrre acqua calda istantanea economicamente ed efficientemente. Costruito in acciaio inox

garantisce la massima igienicità in tutte le condizioni di impiego, non ha organi in movimento nè collegamenti elettrici, deve soltanto essere collegato alla rete vapore e a quella idrica e non necessita di manutenzioni elettromeccaniche. È disponibile in due grandezze e, a richiesta, si possono fornire accessori per tutti gli usi.

È adatto per le industrie alimentari chimiche e tessili della birra, per salumifici, mattatoi, caseifici, ospedali e nella manutenzione di impianti. Sterilizzazione alimentare e altre applicazioni speciali sono possibili a richiesta. Temperatura dell'acqua in uscita regolabile da 35°C a 95°.

Il miscelatore è provvisto di un congegno di sicurezza che impedisce l'uscita accidentale di vapore dall'utilizzo, che comprende il pistone (A), la valvola di entrata vapore (B) e una molla di spinta (C). Con l'uscita aperta, il pistone (A) si sposta verso sinistra per aprire la valvola di immissione del vapore (B). I fori sul lato del pistone sono posizionati in modo da permettere l'ingresso dell'acqua nella camera (F) e la sua miscelazione con il vapore. Nel caso in cui la pressione dell'acqua si abbassi, o l'uscita sia chiusa, la pressione del vapore fa spostare verso destra e chiude la valvola di immissione del vapore. Valvole di non ritorno (D) sono montate sulle bocche di entrata per impedire l'ingresso di acqua nella condotta del vapore e viceversa.

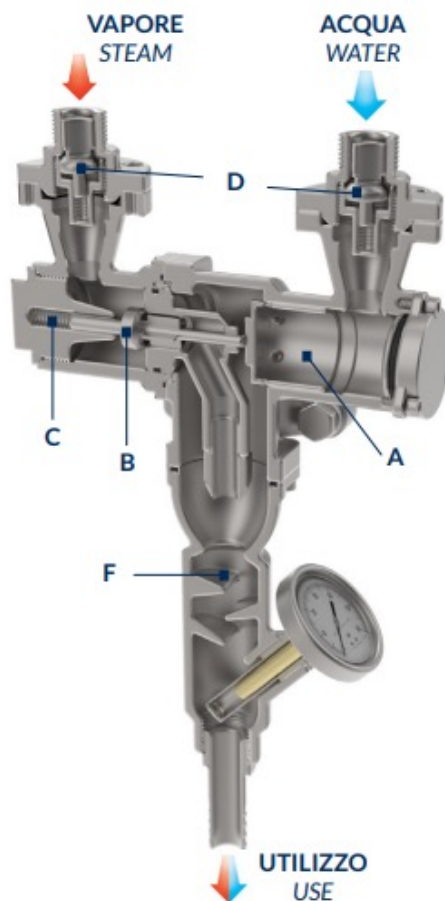

MISCELATORI ACQUA VAPORE

ESECUZIONE CON POMOLO DI REGOLAZIONE

L'esecuzione con pomolo di regolazione, oltre alla miscela acqua - vapore, consente l'utilizzo del solo vapore. Eliminando il flusso d'acqua e agendo sul pomolo si ottiene la quantità di vapore desiderato.

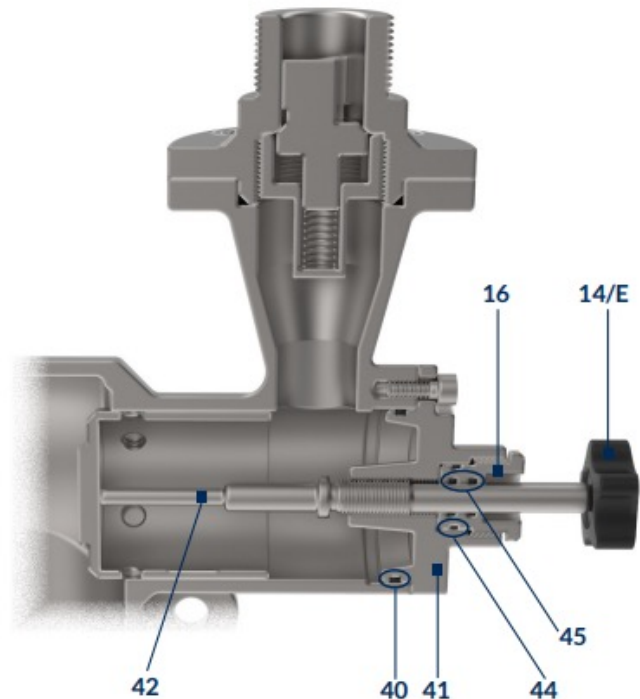
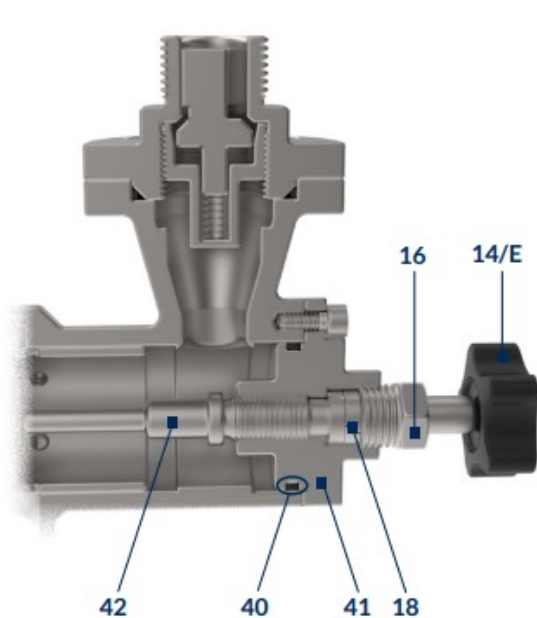

KIT M34 POMOLO VAPORE (cod. &WMIB034/KITV)
STEAM KNOB KIT M34 (cod. &WMIB034/KITV)

Rif. Ref.	Denominazione Denomination	Materiale Material	Codice Code	Q.tà Q.ty
14	Pomolo quadro Knob	Plastica Plastic	RCHZZ0200	1
16	Premistoppa Gland nut	AISI 304	TJAAA0021	1
18	Anelli treccia Gland packing	--	TGFTV10163	2
40	O-Ring 3137 O-Ring 3137	EPDM	RAAGM3137	1
41	Tappo lato acqua Water side plug	AISI 304	TJAAA0220	1
42	Perno comando manuale Shaft	AISI 304	TJAAA0230	1

KIT M114 POMOLO VAPORE (cod. &WMIB114/KITV)
STEAM KNOB KIT M114 (cod. &WMIB114/KITV)

Rif. Ref.	Denominazione Denomination	Materiale Material	Codice Code	Q.tà Q.ty
14	Pomolo quadro Knob	Plastica Plastic	RCHZZ0200	1
16	Ghiera tenuta Lockring	AISI 304	TJAAA0430	1
40	O-Ring 3212 O-Ring 3212	EPDM	RAAGM3212	1
41	Tappo lato acqua Water side plug	AISI 304	TJAAA0420	1
42	Perno comando manuale Shaft	AISI 304	TJAAA0425	1
44	O-Ring 2075 O-ring 2075	EPDM	RAAGM2075	1
45	O-Ring 2037 O-Ring 2075	EPDM	RAAGM2037	2

Questa versione è in alternativa a quella standard. Nel caso in cui sia necessario utilizzare solo vapore, per esempio in operazioni di sterilizzazione, è sufficiente chiudere la valvola di immissione dell'acqua ed avvitare a fondo il pomello di esclusione (E).

MISCELATORI ACQUA VAPORE

Per assicurare il corretto funzionamento del miscelatore, la pressione del vapore in entrata deve essere:

- Minimo 2,5 bar.
- Uguale o al massimo 3,5 volte superiore a quella dell'acqua per Gheyser M34.
- Uguale o al massimo 2,5 volte superiore a quella dell'acqua per Gheyser M114.

Consigliamo di installare sempre, all'ingresso vapore, un filtro di capacità appropriata per fermare eventuali impurità o scori.

CURVE DI FUNZIONAMENTO CON ACQUA A 15° PERFORMANCES CURVES WITH WATER AT 15°C

TIPO / TYPE M34

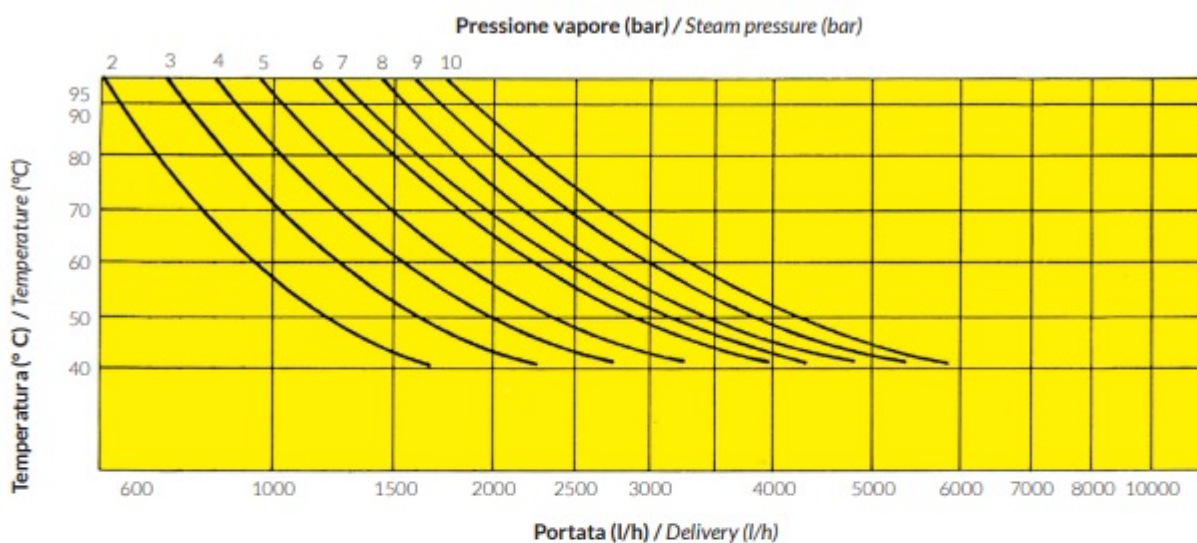

TIPO / TYPE M114

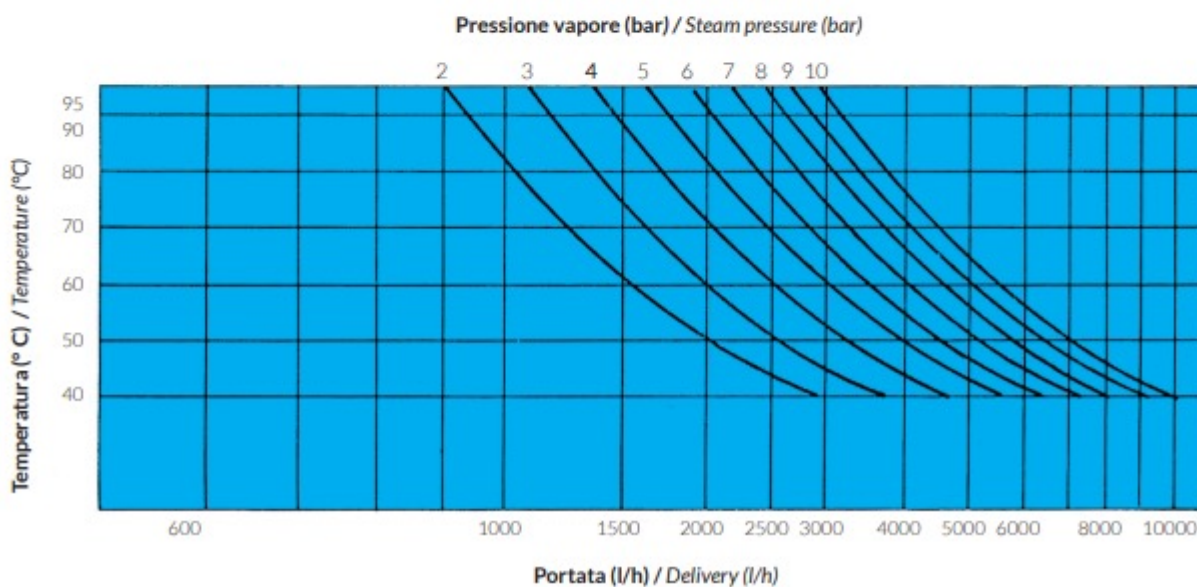

MISCELATORI ACQUA VAPORE

ESPLOSO MISCELATORE M34 EXPLODED DRAWING OF MIXER M34 TYPE

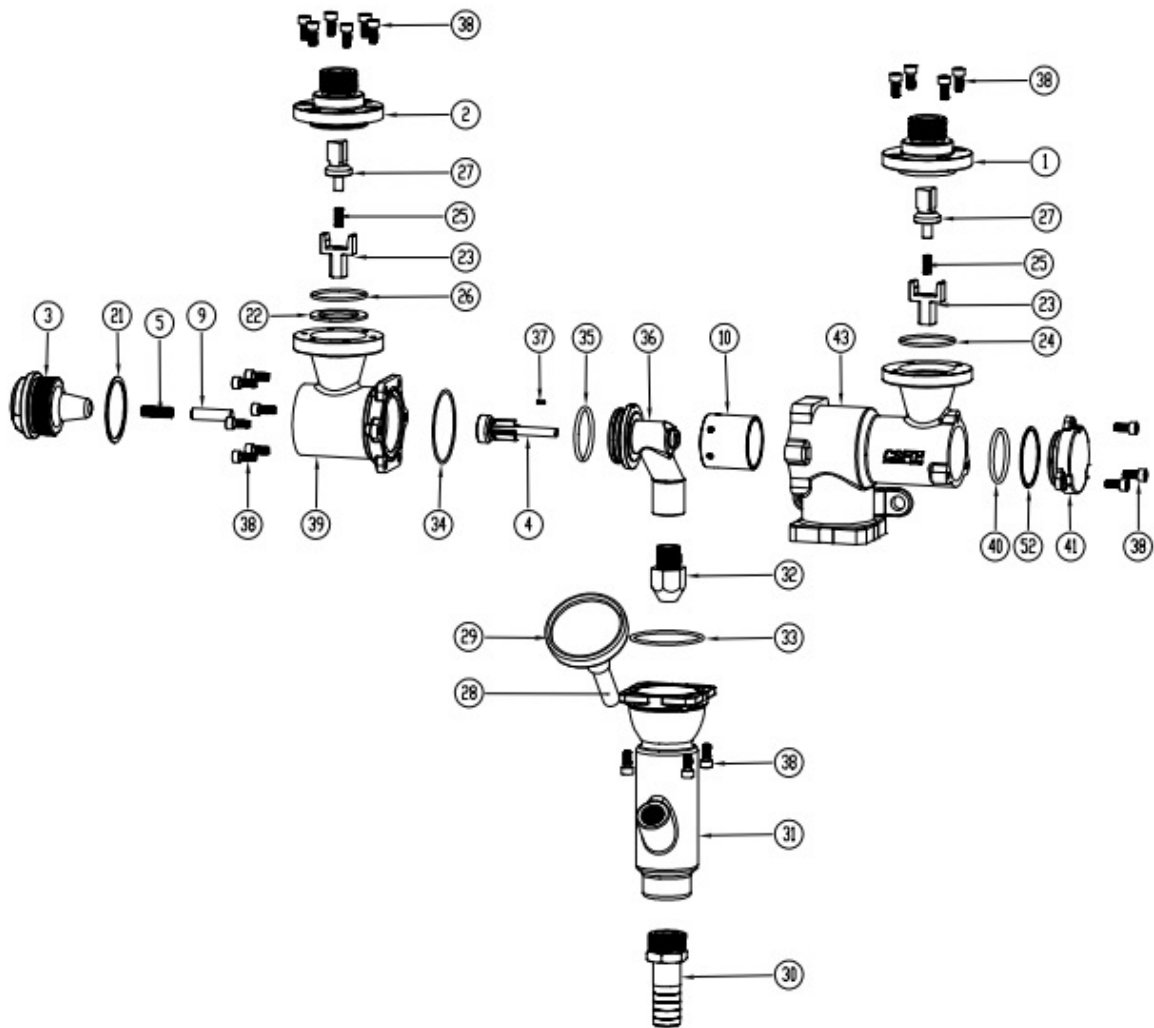

23	Guida otturatore valvola rit. NVR shutter guide	2	33	Anello di tenuta OR O-Ring	1	52	Guarnizione Gasket	1
22	Guarnizione Gasket	1	32	Ugello vapore Steam nozzle	1	43	Corpo lato acqua flangiato Flanged casing, water side	1
21	Guarnizione Gasket	1	31	Camera miscelazione Mixing box	1	41	Tappo lato acqua Plug, water side	1
10	Otturatore acqua Water shutter	1	30	Portagomma Hose connector	1	40	Anello di tenuta OR O-Ring	1
9	Perno otturatore vapore Steam shutter shaft	1	29	Termometro Thermometer	1	39	Corpo lato vapore flangiato Flanged casing, steam side	1
5	Molla otturatore vapore Steam shutter spring	1	28	Bulbo per termometro Thermometer bulb	1	38	Vite TCE Screw, socket head	23
4	Otturatore vapore Steam shutter	1	27	Otturatore valvola ritegno NRV shutter	2	37	Spina elastica Pin	1
3	Tappo lato vapore Plug, steam side	1	26	Anello di tenuta OR O-Ring	1	36	Sede otturatore vapore Steam shutter seat	1
2	Corpo valv. rit. flang., lato vapore NRV flanged casing, steam side	1	25	Molla otturatore valv. ritegno NRV shutter spring	2	35	Anello di tenuta OR O-Ring	1
1	Corpo valv. rit. flang., lato acqua NRV flanged casing, water side	1	24	Anello di tenuta OR O-Ring	1	34	Anello di tenuta OR O-Ring	1
Pos.	Denominazione Denomination	Q.tà Q.ty	Pos.	Denominazione Denomination	Q.tà Q.ty	Pos.	Denominazione Denomination	Q.tà Q.ty



SSP SRL

Sede legale - Stabilimento
Via per Cavolto 27
22040 Anzano del Parco (Co)
sito web: www.sspricambi.net

P IVA e CF: 03518440122
Registro Imprese T203770732
Tel +39 031 41 34 797
info@sspsrl.net

Scansiona per visitare il sito



Scansiona per inviare e-mail